



REPUBLIKA E SHQIPERISE
AGJENCIA E PROKURIMIT PUBLIK

DOKUMENTAT STANDARDE
TË PROCEDURËS SË HAPUR
MALLRA ¹

Objekti : “Blerje materiale hidraulike”, për vitin 2021

Fondi : 48 568 832 (dyzetë e tetë milion e pesëqind e gjashtëdhjetë e tetë mijë e tetë qind e tridhjetë e dy) lekë pa TVSH

¹

Në rastet e mosparashikimeve konkrete në këtë set dokumentash autoriteti kontraktor do ti referohet parashikimeve të legjislacionit dhe rregullave të prokurimit publik në fuqi.

I NJOFTIMI I KONTRATËS

Seksioni 1. Autoriteti Kontraktor

1.1 Emri dhe adresa e autoritetit kontraktor

Emri Sh.A Ujesjelles Kanlizime Vlore
Adresa Lagja “ Kushtrimi” Rr. Arkobaleno Vlore
Tel/Fax 0698342186
E-mail evanagerbi@gmail.com
Faqja në Internet www.app.gov.al

1.2 Lloji i autoritetit kontraktor:

Institucion qëndror	Institucion i pavarur
<input type="checkbox"/>	<input type="checkbox"/>
Njesi e qeverisjes vendore	Tjetër
<input type="checkbox"/>	<input checked="" type="checkbox"/>

1.3 Kontratë në kuadrin e një Marrëveshjeje të veçantë ndërmjet Shqipërisë dhe një Shteti tjetër

Po Jo

Seksioni 2. Objekti i kontratës

2.1 Numri i referencës së procedurës/lotit: REF-89962-03-12-2021

2.2 Lloji i “Kontratave Publike për Mallra”

Blerje	Qira	Leasing	Blerje me këste	Një kombinim i tyre
<input checked="" type="checkbox"/>	<input type="checkbox"/>	<input type="checkbox"/>	<input type="checkbox"/>	<input type="checkbox"/>

2.3 Kontratë në bazë të Marrëveshjes Kuadër

Po Jo

2.4 Lloji i Marreveshjes Kuadër

- Me një Operator Ekonomik
- Me disa operatorë ekonomikë
- Të gjitha kushtet janë të përcaktuara Po Jo

Në Marrëveshjen Kuadër me 1 Operator Ekonomik, kur të gjitha kushtet janë të përcaktuara, të jepen arsyet e përzgjedhjes së kësaj lloj Marrëveshje Kuadër.

--

2.5 Numri i operatorëve ekonomikë me të cilët do të perfundojë Marrëveshja Kuadër: _____ (Këtu duhet të përcaktohet numri maksimal i operatorëve ekonomikë me të cilët do të lidhet Marrëveshja Kuadër).

2.6	Kushtet që do zbatohen në rastin e rihapjes së konkurimit dhe/ose përdorimi i mundshëm i blerjes elektronike .	
------------	----------------------------------------------------------------------------------------------------------------	--

2.7 Autoriteti kontraktor/Autoritetet kontraktore të cilat do të lidhin marrëveshjen kuadër: _____

2.8 Përshkrim i shkurtër i kontratës/marrëveshjes kuadër

1. Fondi limit/Vlera e pritshme e kontratës: 48 568 832 (dyzetë e tetë milion e pesëqind e gjashtëdhjetë e tetë mijë e tetë qind e tridhjetë e dy) lekë pa TVSH
2. Në rastin kur objekti i prokurimit përbëhet nga disa artikuj, **shumatorja e çmimeve për njësi është** _____
3. Burimi i Financimit: Sh.a Ujësjellës Kanalizime Vlorë
4. Objekti i kontratës/marrëveshjes kuadër: “Blerje materiale hidraulike”, për vitin 2021

2.9 Kohëzgjatja e kontratës ose afati kohor për ekzekutimin:

Kohëzgjatja në muaj ose ditë

ose

Sipas kërkesave të Autoritetit Kontraktor, duke filluar nga momenti i nënshkrimit të kontratës me perfundim deri në 12 muaj.

2.9.1. Kohëzgjatja e Marrëveshjes Kuadër

<p>Kohëzgjatja në muaj: <input type="checkbox"/><input type="checkbox"/> ose ditë: <input type="checkbox"/><input type="checkbox"/><input type="checkbox"/><input type="checkbox"/> (nga nënshkrimi i Marrëveshjes Kuadër (jo më shumë se (4) vjet)</p> <p>Ose duke filluar nga <input type="checkbox"/><input type="checkbox"/><input type="checkbox"/><input type="checkbox"/> (dd/mm/vvvv)</p> <p>Përfunduar më <input type="checkbox"/><input type="checkbox"/><input type="checkbox"/><input type="checkbox"/> (dd/mm/vvvv)</p>

2.10 Vendi i dorëzimit të objektit të kontratës/marrëveshjes kuadër:

Sh.a Ujësjellës Kanalizime Vlorë.

2.11 Ndarja në LOTE:

Po Jo

Nëse po,

2.12 Përshkrim i shkurtër i loteve

(Objekti dhe fondi limit i LOTEVE)

1. _____
 2. _____
 3. _____
- etj

Një Ofertues mund të aplikojë për [një lot], [disa lote], [të gjitha lotet]. Për çdo lot paraqitet një ofertë e veçantë.

2.13 Opsionet:

Numri i rinovimeve të mundshme (nëse ka):

Ose: nga në

2.14 Do të pranohen variantet:

Po Jo

2.14.1 Do të pranohet nenkontraktimi:

Po Jo

Nese do te lejohet nenkontraktimi, te specifikohet perqindja e lejuar per nenkontraktim: _____

Autoriteti kontraktor do t'i beje pagesa te drejperdrejte nenkontraktorit:

Po Jo

Shenime te tjera

2.15. Gjatë procesit të prokurimit në fushën e Teknologjisë të Informacionit dhe Komunikimit (TIK) janë përdorur standartet e përgatitura nga Agjencia Kombëtare e Shoqërisë së Informacionit:

Po Jo

2.16. Gjatë procesit të prokurimit në fushën e Teknologjisë të Informacionit dhe Komunikimit (TIK), në rastin kur standartet janë të pa-aplikueshme, është marrë miratimi paraprak nga Agjencia Kombëtare e Shoqërisë së Informacionit:

Po Jo

Seksioni 3 Informacioni ligjor, ekonomik, financiar dhe teknik

3.1 Kriteret e Pranimit sipas shtojcës 9.

3.2 Sigurimi i Ofertës²: (i zbatueshëm në rastin e procedurave të prokurimit me vlerë më të lartë se kufiri i lartë monetar, në rast se kërkohet nga autoriteti kontraktor).

² Sigurimi i ofertes nuk kërkohet në procedurat e prokurimit me vlerë më të ulët se kufiri i lartë monetar

Operatori Ekonomik paraqet Formularin e sigurimit të ofertës, kur kërkohet, sipas Shtojcës 4. Vlera e kërkuar e sigurimit të ofertës është _____ Lekë (shuma e shprehur në fjalë).

Në rastet e dorëzimit të ofertës për Lote, vlera e sigurimit të ofertës, kur kërkohet, për secilin nga Lotet është si më poshtë:

Loti 1 _____ Lekë

Loti 2 _____ Lekë

Seksioni 4 Procedura

4.1 Lloji i procedurës: E Hapur

Procedurë prokurimi e rishpallur

Po **X** Jo

Nëse është procedurë e rishpallur të plotësohen të dhënat identifikuese të procedurës së anuluar:

a) Numri i referencës në sistemin e prokurimit elektronik të procedurës së prokurimit të anuluar **REF-89586-03-10-2021**

b) Objekti i prokurimit të procedurës së prokurimit të anuluar: “Blerje materiale hidraulike”, për vitin 2021.

c) Fondi limit i procedurës së prokurimit të anuluar: 48 568 832 (dyzetë e tetë milion e pesëqind e gjashtëdhjetë e tetë mijë e tetë qind e tridhjetë e dy) lekë pa TVSH

4.2 Kriteret e përzgjedhjes së fituesit:

A) çmimi më i ulët **X**

Në rastin e procedurave të prokurimit për furnizimin me karburante, gazoil, benzol dhe karburant për ngrohje, **çmimi më i ulët** bazohet në:

i) çmimi i bursës, sipas Reuters lëvruar sipas kushtit CIF-Shqipëri, i cili është publikuar në Buletinin e fundit të Njoftimeve Publike, para datës së dorëzimit dhe hapjes së ofertave;

ii) elementet fiskale, përfshi akcizën, taksë karboni si dhe çdo taksë tjetër sipas legjislacionit në fuqi;

iii) marzhi më i ulët i fitimit, të shprehur në përqindje.

Vlera absolute e marzhit të fitimit nuk do të ndryshojë gjatë ekzekutimit të kontratës, në rast të luhatjes së çmimeve.

Ose

B) oferta ekonomikisht më e favorshme

lidhur me rëndësinë: Çmimi pikë

etj. pikë

Autoriteti Kontraktor duhet të specifikojë pikët për çdo kriter vlerësimi të vendosur.

4.3 Afati kohor për dorëzimin e ofertave ose kërkesave për pjesëmarrje:

Data: **08/04/2021** (dd/mm/vvvv) Ora: **10:00**

Vendi: _____

Kur oferta kërkohet të paraqitet me mjete elektronike operatorët ekonomike duhet të dorëzojnë ofertën në mënyrë elektronike në faqen zyrtare të APP-së, www.app.gov.al

4.4 Afati kohor për hapjen e ofertave ose kërkesave për pjesëmarrje:

Data: **08/04/2021** (dd/mm/vvvv) Ora: **10:00**

Vendi: _____

Informacioni mbi ofertat e paraqitura me mjete elektronike duhet t'i komunikohet të gjithë atyre Operatorëve Ekonomikë që kanë dorëzuar oferta, në bazë të kërkesës së tyre.

4.5 Periudha e vlefshmërisë së ofertave: **150** (e shprehur në ditë)

4.6 Gjuha (-ët) për hartimin e ofertave ose kërkesave për pjesëmarrje:

Shqip Anglisht

Tjetër _____

Seksioni 5 Informacione plotësuese

5.1 Dokumenta me pagesë (i zbatueshëm vetëm për procedurat që nuk zhvillohen me mjete elektronike):

Po Jo

Nëse Po

Monedha _____ Çmimi _____

Ky çmim mbulon kostot aktuale të kopjimit dhe shpërndarjes së DT tek Operatorët Ekonomikë. Operatorët Ekonomikë të interesuar kanë të drejtë të kontrollojnë DT para blerjes së tyre.

5.2 Informacione shtesë (vendi, zyra, mënyrat për tërheqjen e dokumentave të tenderit)

5.3 Ne zbatim të Ligjit Nr.87/2019 “Per faturen dhe sistemin e monitorimit të qarkullimikt”, I ndryshuar, si dhe të Njoftimit të Perbashket të Drejtorise se Pergjithshme të Tatimeve dhe APP, respektivisht me Nr.25366 Prot dhe Nr.8480 Prot, date 30.12.2020 për nënshkrimin e kontratës publike, në përfundim të procedurës, operatorët ekonomik duhet të kenë:

-Kopje të Certifikates elektronike për Fiskalizimin, për tatimpaguesit që përdorin Platformen Qendrore të Faturave.

- Kopje të Certifikates elektronike për Fiskalizimin dhe Kopje të vlefshme të kontratës së lidhur me shoqërinë e Certifikuar për zgjidhjen softëere-ike në përdorim, për tatimpaguesit që leshojnë faturat nëpërmjet zgjidhjes softëere-ike.

Data e shpërndarjes së këtij njoftimi **16/03/2021**

Njoftimi i kontrates për t'u plotësuar nga Autoriteti Kontraktor, i cili do të publikohet në Buletinin e Njoftimeve Publike

1. Emri dhe adresa e autoritetit kontraktor

Emri	Sh.A Ujesjelles Kanlizime Vlore
Adresa	Lagja “ Kushtrimi” Rr. Arkobaleno Vlore
Tel/Fax	0698342186
E-mail	evanagerbi@gmail.com
Faqja në Internet	www.app.gov.al

2. Lloji i procedurës se prokurimit: E Hapur

3. Numri i referencës së procedurës/lotit: REF-89962-03-12-2021

4. Objekti i kontratës/marrëveshjes kuadër: “Blerje materiale hidraulike”, për vitin 2021

5. Fondi limit : 48 568 832 (dyzetë e tetë milion e pesëqind e gjashtëdhjetë e tetë mijë e tetë qind e tridhjetë e dy) lekë pa TVSH

6. Kohëzgjatja e kontratës ose afati kohor për ekzekutimin: Sipas kërkesave te Autoritetit Kontraktor, duke filluar nga momenti i nenshkrimit te kontrates me perfundim deri ne 12 muaj.

7. Afati kohor për dorëzimin e ofertave ose kërkesave për pjesëmarrje: dt. 08.04.2021 ora 10:00

8. Afati kohor për hapjen e ofertave ose kërkesave për pjesëmarrje: dt. 08.04.2021 ora 10:00

II. UDHËZIME PËR OPERATORËT EKONOMIKË

Seksioni 1. Hartimi i ofertës

- 1.1 Operatorët Ekonomikë janë të detyruar të përgatisin oferta, në përputhje me kërkesat e përcaktuara në këto DT. Ofertat që nuk përgatiten në përputhje me këto DT do të refuzohen si të papranueshme.
- 1.2 Operatori Ekonomik përballon kostot që lidhen me përgatitjen dhe dorëzimin e ofertës së tij. Autoriteti Kontraktor nuk është përgjegjës për këto kosto.
- 1.3 Për procedurat e prokurimit që zhvillohen në rrugë shkresore, origjinali i ofertes duhet të shtypet ose të shkruhet me bojë që nuk fshihet. Të gjitha fletët e ofertës duhet të lidhen së bashku dhe të numerizohen. Të gjitha fletët e ofertës, përveç literaturës së pandryshueshme e të printuar duhet të pajisen me iniciale ose të nënshkruhen nga Personi (-at) e autorizuar. Çdo ndryshim në ofertë duhet të jetë i lexueshëm dhe i firmosur nga Personat e Autorizuar.
- 1.4 Në rast të ofertave të paraqitura nga një bashkim operatorësh ekonomik, oferta duhet të shoqërohet me Prokurën/autorizimin me Shkrim për Personat e Autorizuar që do të përfaqësojnë bashkimin gjatë procedurës së prokurimit
- 1.5 Operatori ekonomik, mban përgjegjësi për të gjithë dokumentacionin e paraqitur si pjesë e ofertës. Në rast verifikimi të përmbajtjes së dokumentacionit të paraqitur, apo të vetëdeklarimeve, kur përmbajtja e tyre nuk rezulton e vërtetë, operatori ekonomik ndodhet në kushtet e parashikuara në nenin 13, pika 3, gërma (a) të LPP-së.
- 1.6 **Oferta duhet të përfshijë dokumentat e mëposhtëm:**
 - a) Formulari i Ofertës, plotësuar sipas Shtojcës 1 të DT ose Shtojcës 2 të DT (në rastin e procedurave të prokurimit për furnizimin me karburante, gazoil, benzol dhe karburant për ngrohje).
 - b) Dokumentat që lidhen me objektin e prokurimit (*skica, katalogje, kampione etj*)
_____,
_____,
_____.
 - c) Deklaratën për paraqitje oferte të pavarur sipas shtojcës 2/1.
 - ç) Dokumentat dhe vërtetimet e kërkuara në Shtojcën 8.
 - d) (Opsion) ofertën alternative teknike (nëse parashikohet)

Një Operator Ekonomik duhet të paraqesë vetëm një ofertë.

Me plotesimin e Shtojcës “Deklaratë mbi garantimin e zbatueshmërisë së Dispozitive Ligjore në Marrëdhëniet e Punës“, operatori ekonomik pranon se ka kontrata pune me çdo punëmarrës dhe që respekton të drejtat e punëmarrësve, sipas dispozitive të Kodit të Punës (ku përfshihen edhe të drejtat e gruas shtatzënë, gruas që sapo ka lindur dhe/ose gruas me fëmijë në gji, të parashikuara në nenet 104, 105, 105/a, 106, 108 dhe 115, dhe të legjislacionin të punës në tërësi.

1.7 Fshehtësia e procesit sipas nenit 25 të LPP-së.

1.8 Për procedurat e prokurimit që zhvillohen në rrugë shkresore, Operatorët Ekonomikë duhet të dorëzojnë vetëm ofertën origjinale të futur në një zarf jotransparent, të mbyllur, të vulosur dhe firmosur me emrin dhe adresën e Ofertuesit dhe të shënuar: “Ofertë për furnizimin e mallrave; Nr e Njoftimit _.

“MOS E HAPNI, ME PËRJASHTIM TË RASTEVE KUR ËSHTË I PRANISHËN KOMISIONI I VLERËSIMIT TË OFERTËS, DHE JO PARA dd/mm/vv _____ orës _____“

Kur oferta kërkohet të paraqitet me mjete elektronike, operatorët ekonomike duhet të dorëzojnë ofertën në mënyrë elektronike në faqen zyrtare të APP-së, www.app.gov.al.

1.9 Për procedurat e prokurimit që zhvillohen në rrugë shkresore, ofertuesit mund të modifikojnë ose të tërheqin ofertat e tyre, me kusht që ky modifikim ose tërheqje të kryhet para afatit kohor përfundimtar për paraqitjen e ofertave. Si modifikimet, ashtu edhe tërheqjet duhet t’i komunikohen Autoritetit Kontraktor me shkrim para datës së fundit për dorëzimin e ofertave. Zarfë që përmban deklaratën e Ofertuesit duhet të shënohet përkatësisht: “**MODIFIKIM OFERTE**” ose “**TËRHEQJE OFERTE**”.

Kur oferta kërkohet të paraqitet me mjete elektronike, ofertuesi mund të modifikojë në çdo kohë ofertën deri përpara përfundimit të afatit kohor për dorëzimin e ofertave, pa patur nevojë për ndonjë komunikim me autoritetin kontraktor, pasi veprimet kryhen në llogarinë e tij, në faqen zyrtare të APP-së, www.app.gov.al.

Seksioni 2 Përlllogaritja e ofertës ekonomike

2.1 Operatori Ekonomik duhet të plotësojë Formularin e Ofertës bashkangjitur me këto DT, duke përcaktuar mallrat që do të levrohen, sasinë dhe çmimin e tyre.

2.2 Të gjitha çmimet duhet të kuotohen në Monedhën Shqiptare (Lek), duke përfshirë edhe tatimet që zbatohen, por pa përfshirë TVSH. Nëse çmimet kuotohen në një monedhë të huaj, atëherë ato duhet të kthehen në Lekë Shqiptare sipas kursit zyrtar të këmbimit të Bankës së Shqipërisë, në datën në të cilën është dërguar për publikim njoftimi i kontratës dhe duhet të ruhen në atë kurs deri në skadimin e periudhës së vlefshmërisë së ofertës.

- 2.3 Ofertuesi duhet të shënojë në Formularin e Ofertës, çmimet totale të ofertës të të gjitha Mallrave, pa TVSH. Vlera e TVSH, kur aplikohet, i shtohet çmimit të dhënë dhe përbën vlerën totale të ofertës.
- 2.4. Në rastin e nje marrëveshje kuadër ku të gjitha kushtet NUK janë përcaktuar, çmimet për kontratat e bazuara në marrëveshjen kuadër nuk janë të fiksuara; ato janë objekt i ndryshimit pas një mini-konkursi midis operatorëve ekonomikë, palë në marreveshjen kuadër.
- 2.5 Sigurimi i Ofertës, kur kërkohet, duhet të dorëzohet bashkë me ofertën para skadimit të afatit kohor për dorëzimin e ofertave. Mospajtimi me kërkesat për sigurimin e ofertës do të ketë si pasojë refuzimin e ofertës.
- 2.6 Sigurimi i Ofertës mund të dorëzohet në një nga format e mëposhtme:
- a) garanci bankare
 - b) garanci sigurimi

Formulari i sigurimit të ofertës duhet të nënshkruhet nga lëshuesi (Banka, kompania e sigurimit, etj) dhe duhet të dorëzohet së bashku me ofertën para hapjes së ofertave, përndryshe oferta do të refuzohet.

Dokumentat si më sipër duhet të jenë të vlefshëm përgjatë gjithë periudhës së vlefshmërisë së ofertës. Në rastin kur sigurimi i ofertës ka formën e një garancie bankare, Autoriteti Kontraktor ia rikthen ofertuesve sigurimin përkatës brenda 15 ditëve nga nënshkrimi i kontratës.

2.7 Periudha e Vlefshmërisë së Ofertës

Periudha e vlefshmërisë së ofertës fillon që nga momenti i hapjes së ofertave. Në çdo rast, të paktën 5 ditë nga përpara përfundimit të afatit kohor për vlefshëminë e ofertave, autoriteti kontraktor mund t'i kërkojë Ofertuesit me shkrim të zgjasë periudhën e vlefshmërisë, deri në një datë të caktuar. Ofertuesi mund t'a refuzojë këtë kërkesë me shkrim pa humbur të drejtën për rimbursim të sigurimit të ofertës, kur ka një tillë. Ofertuesi që bie dakord të zgjasë periudhën e vlefshmërisë së ofertës njofton Autoritetin Kontraktor me shkrim, dhe paraqet një sigurim oferte të zgjatur, nëse ka pasur një të tillë. Oferta nuk mund të modifikohet. Nëse Ofertuesi nuk i përgjigjet kërkesës së bërë nga Autoriteti Kontraktor lidhur me zgjatjen e periudhës së vlefshmërisë së ofertës, ose nuk e pranon kërkesën në fjalë, ose nuk paraqet një sigurim të zgjatur të ofertës, kur kërkohet, atëherë Autoriteti Kontraktor do të refuzojë ofertën.

2.8 Veprimet e jashtëligjshme sipas Nenit 26 të LPP-së

Seksioni 3. Vlerësimi i Ofertave

3.1 Kriteret e përzgjedhjes

(Opsioni 1) Çmimi më i ulët i ofertës së kualifikuar.

Kontrata do t'i akordohet atij Ofertuesi që ka ofruar çmimin më ulët të ofertës.

Në rastin e procedurave të prokurimit për furnizimin me karburante, gazoil, benzol dhe karburant për ngrohje, **çmimi më i ulët** bazohet në:

- i) çmimi i bursës, sipas Reuters lëvruar sipas kushtit CIF-Shqipëri, i cili është publikuar në Buletinin e fundit të Njoftimeve Publike, para datës së dorëzimit dhe hapjes së ofertave;
- ii) elementet fiskale, përfshi akcizën, taksë karboni si dhe çdo taksë tjetër sipas legjislacionit në fuqi;
- iii) marzhi më i ulët i fitimit, të shprehur në përqindje.

Vlera absolute e marzhit të fitimit nuk do të ndryshojë gjatë ekzekutimit të kontratës, në rast të luhatjes së çmimeve.

(Opsioni 2) Oferta ekonomikisht më e favorshme.

Për kriteret vlerësuese duhet përcaktuar qartë pesha specifike e secilit kriter dmth sa pikë do të ketë çdo kriter dhe si do të llogariten pikët për ofertuesit e njëpasnjëshëm.

Të gjitha kriteret e vendosura për vlerësimin e ofertave duhet të jenë sa më objektive dhe të shprehen në shifra. Në çdo rast, kur kriteret janë më shumë se një, pesha e kriterit të cmimit nuk do të jetë më pak se 50 pikë. Pikët maksimale që do të marrë një ofertë do të jenë 100.

Formula me të cilën do të llogariten pikët e ofertuesve në këtë rast është:

$$P_o = P_{k1} + P_{k2} + P_{k3} + \dots$$

Ku:

P_o - janë pikët totale të ofertës së vlerësuar

$P_{k1}/P_{k2}/P_{k3}/\dots$ - janë pikët për çdo kriter të vlerësuar

Pikët për çdo kriter përlllogariten sipas formulës:

$$P_{k1} = V_{min k1} \times P_{max k1} / O_{k1}$$

P_{k1} _____	Pikët e kriterit që vlerësohet
$V_{min k1}$	Vlera e më e ulët e kriterit që vlerësohet
$P_{max k1}$	Pikët maksimale që i jepen kriterit që vlerësohet
O_{k1}	Treguesi i ofertës për kriterin që vlerësohet

Sqarim: Si kriter vlerësimi duhet të përzgjidhet vetëm njëri prej opsioneve. Plotësimi i të dy opsioneve e bën procedurën të pavlefshme.

3.2 Korrigjimi i gabimeve dhe pjesët e hequra

3.2.1 Autoriteti Kontraktor korrigjon ato gabime në ofertë, që janë thjesht të një natyre aritmetike, nëse gabimi zbulohet gjatë shqyrtimit të ofertave. Autoriteti Kontraktor e njofton menjëherë Ofertuesin në fjalë me një njoftim me shkrim/elektronik mbi çdo korrigjim të tillë dhe mund të vazhdojë me ndryshimin e gabimit, me kusht që Ofertuesi t'a ketë miratuar këtë komunikim që i është bërë. Nëse Ofertuesi refuzon të pranojë korrigjimin e propozuar, atëherë oferta do të refuzohet, pa konfiskim të sigurimit të ofertës, nëse ekziston një e tillë.

3.2.2 Gabimet në llogaritjen e çmimit do të korrigjohen nga Autoriteti Kontraktor, si më mëposhtë:

- në rast se ka mospërputhje ndërmjet shumave të shprehura në shifra dhe atyre në fjalë, atëherë do të mbizotërojnë shumat e shprehura në fjalë, me përjashtim të rasteve kur shumat në fjalë lidhet me një gabim aritmetik;

- nëse ka mospërputhje ndërmjet çmimit njësi dhe vlerës së përgjithshme që merret nga shumëzimi i çmimit njësi dhe sasisë, atëherë do të mbizotërojnë çmimi njësi, dhe rrjedhimisht duhet të korrigjohet shumat në total, nëse ka një gabim në një shumë total, që korrespondon me mbledhjen ose zbritjen e nëntotaleve, atëherë do të mbizotërojnë nëntotali dhe totali duhet të korrigjohet. Shumat e korrigjuara në këtë mënyrë janë të detyrueshme për ofertuesin. Nëse ofertuesi nuk i pranon ato, atëherë oferta e tij do të refuzohet *Ofertat me gabime aritmetike refuzohen, kur shumat absolute të të gjitha korrigjimeve janë më shumë se $\pm 2\%$ e vlerës së ofertës ekonomike të ofruar*

3.3 Ofertat anomalisht të ulëta

3.3.1 Nëse oferta e dorëzuar, rezulton anomalisht e ulët në lidhje me mallrat e ofruara, atëherë Autoriteti Kontraktor i kërkon Ofertuesit në fjalë të justifikojë çmimin e ofruar. Nëse Ofertuesi nuk arrin të japë një justifikim që të bindë Autoritetin Kontraktor, atëherë ky i fundit ka të drejtë të refuzojë ofertën.

3.3.2 Oferta do të cilësohet anomalisht e ulët sipas përcaktimit të bërë në nenin 66 të Kreut VII të RrPP .

Në rastin kur janë të vlefshme dy ose më pak oferta, në përputhje me nenin 56, të LPP-së, oferta vlerësohet anomalisht e ulët kur ajo është ulur më shumë se 25 përqind e fondit limit të përlllogaritur.

Në rastin kur janë të vlefshme tre ose më shumë oferta, në përputhje me nenin 56 të LPP-së, oferta vlerësohet anomalisht e ulët nëse vlera e saj do të jetë më e vogël se 85 përqind e mesatares së ofertave të vlefshme.

Nëse një apo disa oferta vlerësohen si anomalisht të ulëta, komisioni i vlerësimit të ofertave duhet të kërkojë sqarime nga ofertuesit, përpara se të marrë vendim për kualifikimin ose jo të tyre, në përputhje me nenin 56 të LPP.

Në çdo rast ofertuesi ka detyrimin të argumentojë dhe dokumentojë me prova shkresore sqarimet mbi elementin/elementët e veçantë të ofertës, në përputhje me kërkesat e nenit 56 të LPP.

Formula që do të zbatohet për të cilësuar një ofertë anomalisht të ulët, në rastin kur ka tre ose më shumë oferta të vlefshme është si më poshtë:

O – Oferta

M_O – Mesatarja e Ofertave të vlefshme

n – Numri i Ofertave të vlefshme

Z_M – Zbritja e Mundshme

$$M_O = O_1 + O_2 + O_3 + \dots O_n / n$$

$$Z_M = 85 \% M_O$$

Vlera e Ofertës që vlerësohet Z_M..... , si rrjedhim Oferta është Anomalisht e Ulët

Në rastin kur kriter vlerësimi është përzgjedhur oferta ekonomikisht më e favorshme, do të verifikohet nëse ofertat janë anomalisht të ulëta vetëm nëse oferta e klasifikuar me pikët më të larta e ka ofertën ekonomike me vlerën më të ulët.

3.4. Ankimi administrativ në dispozicion të Operatorëve Ekonomikë sipas nenit 63 të LPP-së.

Seksioni 4. Nënshkrimi i Kontratës

4.1 Njoftimi i fituesit

Autoriteti Kontraktor njofton Ofertuesin fitues, përmes dërgimit të njoftimit të fituesit, siç parashikohet në Shtojcën 14. Një kopje e këtij njoftimi publikohet në Buletinin e Njoftimeve Publike, siç kërkohet në Nenin 58 të LPP-së.

4.2 Sigurimi i kontratës

4.2.1 Autoriteti Kontraktor kërkon sigurim për ekzekutimin e kontratës. Shuma e sigurimit për ekzekutimin e kontratës do të jetë 10 % e vlerës së kontratës. Formulari i Sigurimit të Kontratës, sipas Shtojcës 19 të DT, duhet të nënshkruhet dhe të dorëzohet para nënshkrimit të kontratës.

4.2.2 Sigurimi për ekzekutimin e kontratës mund të dorëzohet në një nga format e mëposhtme:

- garanci bankare

- ii. garanci sigurimi

Ky formular nuk përdoret nga autoritetet kontraktore në rastin e prokurimit të kontratave sektoriale.

4.3 Njoftimi i kontratës së nënshkruar

Në pajtim me RrPP, pas nënshkrimit të kontratës, autoriteti kontraktor dërgon një njoftim në APP për publikim në Buletinin e Njoftimeve Publike.

Shënim: Autoritetet kontraktore nuk duhet të ndërhyjnë për të bërë asnjë lloj ndryshimi në dokumentat e tenderit nga pika 1 në pikën 4.

III. SHTOJCAT

Shtojcat e mëposhtme janë pjesë përbërëse e DT:

Shtojca 1: Formulari i Ofertës ekonomike

Shtojca 2: Formulari i Ofertës ekonomike, në rastin e procedurave të prokurimit për furnizimin me karburante, gazoil, benzol dhe karburant për ngrohje

Shtojca 2/1: Deklaratë për paraqitje oferte të pavarur

Shtojca 3: Ftesa për Ofertë në rastin e Marrëveshjes Kuadër

Shtojca 4: Formulari i Sigurimit të Ofertës

Shtojca 5: Formulari i Informacionit Konfidencial

Shtojca 6: Deklaratë mbi përmbushjen e specifikimeve teknike nga operatori ekonomik

Shtojca 7: Deklarata për konfliktin e interesit

Shtojca 8: Deklaratë mbi përmbushjen e kriterëve të përgjithshme

Shtojca 8/1: Deklaratë mbi garantimin e zbatueshmërisë së dispozitave Ligjore në marëdhëniet e punës

Shtojca 9: Formular për Vërtetimin e Kualifikimit/pjesëmarrjes

Shtojca 10: Specifikimet teknike

Shtojca 11: Planifikimi i kontratave në marrëveshjen kuadër

Shtojca 12: Sasia e mallrave dhe kushtet e lëvrimit

Shtojca 13: Formulari për Njoftimin S'kualifikimit

Shtojca 14: Formulari i Njoftimit të Fituesit

Shtojca 15 Formulari i Njoftimit të Operatorëve Ekonomike të suksesshëm në Marrëveshjen Kuadër

Shtojca 16: Kushtet e Përgjithshme të Kontratës

Shtojca 17: Kushtet e Vecanta të Kontratës

Shtojca 18: Formulari i njoftimit të Kontratës së nënshkruar

Shtojca 18/1: Formulari i njoftimit të Kontratës së nënshkruar për publikim në Buletinin e Njoftimeve Publike

Shtojca 19: Formulari i Sigurimit të Kontratës

Shtojca 20: Formulari i Ankesës në Autoritetin Kontraktor

Shtojca 21: Draft Marrëveshja Kuadër ku Jo të gjitha kushtet janë të përcaktuara

Shtojca 22: Draft Marrëveshja Kuadër ku të gjitha kushtet janë të përcaktuara

Shtojca 23: Formulari i Njoftimit të Anulimit

Shtojca 1

[Shtojcë për t'u plotësuar nga operatori ekonomik]

FORMULARI I OFERTËS EKONOMIKE

Emri i Ofertuesit _____

Për: [Emri dhe adresa e autoritetit kontraktor]

* * *

Procedura e prokurimit: [lloji i procedurës]

Përshkrim i shkurtër i kontratës: [objekti]

Publikimi (nëse zbatohet): Buletini i Njoftimeve Publike [Data] [Numri]/Nr.Referencës në faqen e APP-së

* * *

Duke iu referuar procedurës së lartpërmendur, Ne, të nënshkruarit, deklarojmë se:

1. Çmimi total i ofertës sonë është [monedha dhe vlera e ofertës]; pa TVSH;
2. Çmimi total i ofertës sonë është [monedha dhe vlera e ofertës]; me TVSH

1	2	3	4	5	6
Nr	Përshkrimi i mallrave	Sasia	Çmimi Njësi	Çmimi Total	Afati
Çmimi Neto)					
TVSH (%)					
Çmimi Total					

Nënshkrimi i ofertuesit _____

Vula _____

Shënim: Çmimet duhet të shprehen në Monedhën ____ (kërkuar në dokumentat e tenderit)

Shtojca 2

[Shtojcë për t'u plotësuar nga operatori ekonomik në rastin e procedurave të prokurimit për furnizimin me karburant, gazoil, benzol dhe karburant per ngrohje]

FORMULARI I OFERTËS EKONOMIKE

Emri i Ofertuesit _____

Për: [Emri dhe adresa e autoritetit kontraktor]

* * *

Procedura e prokurimit: [lloji i procedurës]

Përshkrim i shkurtër i kontratës: [objekti]

Publikimi (nëse zbatohet): Buletini i Njoftimeve Publike [Data] [Numri]

* * *

Duke iu referuar procedurës së lartpërmendur, Ne, të nënshkruarit, deklarojmë se:

1. Marzhi ynë i fitimit i shprehur në përqindje është si më poshtë:

1	2	3	5
Nr	Përshkrimi i mallrave	Marzhi i fitimit i shprehur në përqindje	Afati i levrimit

Nënshkrimi i ofertuesit _____

Vula _____

Shtojca 2/1

[Shtojcë për t'u plotësuar nga Operatori Ekonomik]

DEKLARATË

Për paraqitje Oferte të Pavarur

E operatorit ekonomik pjesëmarrës në procedurën e prokurimit publik që do të zhvillohet në datë: _____; nga Autoriteti Kontraktor: _____; me objekt: _____; me fond limit: _____.

Unë i nënshkruari _____, me cilësinë e përfaqësuesit të operatorit ekonomik _____, në mbështetje të nenit 1 të Ligjit Nr. 9643, datë 20.11.2006 “Për prokurimin publik”, të ndryshuar si dhe në mbështetje të Ligjit Nr.9121/2003 “Për mbrojtjen e konkurrencës”, bëj këtë deklaram dhe garantoj se deklaratat e mëposhtme janë të vërteta dhe të plota në çdo aspekt:

Unë vërtetoj, në interes të: _____ që:
(Emri i operatorit ekonomik)

1. Unë kam lexuar dhe kuptuar përmbajtjen e kësaj Deklarate;
2. Unë kuptoj që oferta e paraqitur do të s’kualifikohet dhe/ose përjashtohet nga pjesëmarrja në prokurimet publike, nëse kjo Deklaratë vërtetohet se nuk është e plotë dhe / ose e saktë në çdo aspekt;
3. Unë jam i autorizuar nga Ofertuesi të firmos këtë Deklaratë dhe të paraqes ofertë në interes të Ofertuesit;
4. Çdo person, firma e të cilit shfaqet në dokumentacionin e ofertës, është i autorizuar nga Ofertuesi për të përgatitur dhe për të nënshkruar ofertën në interes të Ofertuesit;
5. Për qëllim të kësaj deklarate dhe ofertës së paraqitur, unë kuptoj që fjala “konkurrentë” nënkupton çdo operator tjetër ekonomik, të ndryshëm nga Ofertuesi, të paraqitur ose jo si bashkim operatorësh ekonomik, që:
 - a) paraqesin një ofertë në përgjigje të Njoftimit të Kontratës dhe/ose të Ftesës për Ofertë, të bërë nga Autoriteti Kontraktor;
 - b) është një ofertues potencial, i cili bazuar në kualifikimin, aftësitë ose përvojat e tij, mundet të dorëzojë një ofertë në përgjigje, të Njoftimit të Kontratës dhe/ose të Ftesës për Ofertë.
6. Ofertuesi deklaron se: (kliko një nga alternativat e mëposhtme):

- a) Ofertuesi ka përgatitur ofertën e tij në mënyrë të pavarur, pa u konsultuar, pa komunikuar dhe pa bërë marrëveshje apo pa rënë dakord me asnjë konkurrent tjetër;
- b) Ofertuesi është konsultuar, ka komunikuar, ka bërë marrëveshje me një ose më shumë konkurrentë në lidhje me këtë procedurë prokurimi. Ofertuesi deklaron se në dokumentet bashkangjitur, në detajet e kësaj oferte, janë përfshirë emrat e konkurrentëve, natyra dhe shkaqet e konsultimit, komunikimit, marrëveshjes apo angazhimit (rasti i bashkimit të operatorëve ekonomikë ose nënkontraktimit).
7. Në veçanti, pa kufizuar paragrafët 6. a) dhe 6. b), të përmendur më lart, nuk ka pasur konsultime, komunikime, kontratë apo marrëveshje me ndonjë konkurrent në lidhje me:
- a) çmimet ;
- b) metodat, faktorët ose formulat e përdorura për llogaritjen e çmimit;
- c) qëllimin apo vendimin për të paraqitur apo jo një ofertë; ose,
- d) paraqitjen e një oferte që nuk i plotëson specifikimet e kërkesës për ofertë.
8. Përveç kësaj, nuk ka pasur konsultime, komunikime, marrëveshje apo kontrata me ndonjë konkurrent në lidhje me cilësinë, sasinë, specifikimet apo dërgesa të veçanta të produkteve apo shërbimeve të cilat lidhen me prokurimin në fjalë, përveç se kur janë deklaruar sipas paragrafit të mësipërm 6. b).
9. Kushtet e ofertës nuk u janë bërë të njohura dhe as nuk do t'u bëhen të njohura me qëllim nga Ofertuesi konkurrentëve të tjerë, në çdo mënyrë qoftë, para datës dhe kohës së hapjes zyrtare të ofertave, shpalljes fitues dhe lidhjes së kontratës, vetëm nëse kërkohet me ligj ose nëse deklarohen në mënyrë specifike sipas paragrafit 6.b).

(Emri dhe Firma e Personit të Autorizuar për Përfaqësim të Ofertuesit)

(Titulli sipas pozicionit në punë) (Data)

Shtojca 3

[Shtojcë për tu plotësuar nga autoriteti kontraktor në Marrëveshjen Kuadër gjatë rihapjes së procesit të mini-konkursit]

FTESA PËR OFERTË

(shkruani emrin e Autoritetit Kontraktor)

fton për të paraqitur oferta në procedurën për furnizimin e mallrave të mëposhtme:

.....
.....
.....

(jepni një përshkrim të saktë të objektit të kontratës dhe sasisë siç përkufizohet në Dokumentat e Tenderit (DT).

Vendi i Dorëzimit të Mallit

(jepni një përshkrim të shkurtër)

Malli duhet të dorëzohet brenda datës _____

Oferta duhet të paraqitet

.....

[Jep adresën e saktë]

Përpara

.....

[Përcaktoni datën dhe orën]

Kriteret e përcaktimit të ofertës fituese _____

Forma e komunikimit:

Me shkrim

elektronike (email, fax, etj)

Shtojca 4.

[Letër me kokë e Bankës / Kompanisë së Sigurimeve]

[Shtojcë për t'u paraqitur nga operatori ekonomik kur kërkohet nga autoriteti kontraktor]

FORMULARI I SIGURIMIT TË OFERTËS

[Data]

Për: [Emri dhe adresa e autoritetit kontraktor]

Në emër të: [Emri dhe adresa e ofertuesit të siguruar]

* * *

Procedura e prokurimit [lloji i procedurës]

Përshkrim i shkurtër i kontratës: [objekti]

Publikimi (nëse zbatohet): Buletini i Njoftimeve Publike [Data] [Numri]/Nr.Referencës në faqen e APP-se

* * *

Duke iu referuar procedurës së lartpërmendur,

Ne vërtetojmë se [emri i ofertuesit të siguruar] ka derdhur një depozitë pranë [emri dhe adresa e bankës] / është garantuar pranë [emri dhe adresa e kompanisë së sigurimit] me një vlerë prej [monedha dhe vlera, e shprehur në fjalë dhe shifra] si kusht për sigurimin e ofertës, dorëzuar nga operatori i lartpërmendur ekonomik.

Marrim përsipër të transferojmë në llogarinë e [emri i autoritetit kontraktor] vlerën e siguruar, brenda 15 (pesëmbëdhjetë) ditëve nga kërkesa juaj e thjeshtë dhe e parë me shkrim, pa kërkuar shpjegime, me kusht që kjo kërkesë të përmendë mospërmbushjen e njërit nga kushtet e mëposhtme:

- Ofertuesi e ka tërhequr ose ka ndryshuar ofertën, pas afatit përfundimtar për paraqitjen e ofertave ose para afatit përfundimtar, nëse është përcaktuar kështu në dokumentat e tenderit;
- Ofertuesi ka refuzuar nënshkrimin e kontratës se prokurimit kur autoriteti kontraktor e kërkon një gjë të tillë;
- Ofertuesi nuk ka paraqitur sigurimin e kontratës, ku oferta është shpallur fituese ose nuk ka plotësuar ndonjë kusht tjetër përpara nënshkrimit të kontratës së përcaktuar në dokumentat e tenderit.

Ky Sigurim është i vlefshëm për periudhën e specifikuar në [njoftimin e kontratës ose ftesën për tender].

[Përfaqësuesi i bankës / kompanisë së sigurimit]

Shtojca 5

LISTA E INFORMACIONIT KONFIDENCIAL

[Shtojcë për t'u plotësuar nga Operatori Ekonomik, nëse është rasti]

(Shënoni më poshtë informacionin që dëshironi të mbahet konfidencial)

Lloji, natyra e informacionit që duhet të mbetet konfidencial	Numri i faqes dhe pikat e DT që dëshironi të mbeten konfidenciale	Arsyet pse ky informacion duhet të mbetet konfidencial	Afati kohor që ky informacion të mbetet konfidencial

KUJDES

Çdo e dhënë, që nuk është regjistruar si e dhënë konfidenciale, do të konsiderohet se titullari i këtyre të drejtave ka dhënë vetë pëlqimin për dhënien e informacionit përkatës dhe Autoriteti Kontraktor nuk mban asnjë përgjegjësi për publikimin e këtij informacioni.

Nuk përbën sekret tregtar informacioni, që duhet të bëhet publik në bazë të ligjit, që lidhet me shkëlqen e ligjit, apo që duhet të publikohet në bazë të praktikave të mira tregtare e parimeve të etikës tregtare. Përhapja e këtij informacioni vlerësohet e ligjshme, nëse nëpërmjet këtij akti synohet të mbrohet interesi publik.

Përfaqësuesi i ofertuesit

Nënshkrimi

Vula

Shtojca 6

[Shtojcë për t'u plotësuar nga Operatori Ekonomik]

DEKLARATË MBI PERMBUSHJEN E SPECIFIKIMEVE TEKNIKE DHE REALIZIMIN E OBJEKTIT SIPAS GRAFIKUT TË LËVRIMIT

Deklaratë e operatorit ekonomik pjesëmarrës në procedurën e prokurimit publik, që do të zhvillohet në datë _____ nga Autoriteti Kontraktor _____ me objekt _____ me fond limit _____.

Unë i nënshkruari _____, me cilësinë e _____ të personit juridik _____ deklaroj se:

Përbushim të gjitha specifikimet teknike, të përcaktuara në dokumentat e tenderit dhe e vërtetojmë këtë me çertifikata e dokumenta (nëse kërkohen nga autoriteti kontraktor), të dorëzuar bashkë me këtë deklaratë si dhe marrim përsipër realizimin e objektit sipas grafikut të lëvrimit të përcaktuar nga autoriteti kontraktor.

Data e dorëzimit të deklaratës _____

Përfaqësuesi i ofertuesit

Nënshkrimi

Vula

Shtojca 7

[Shtojcë për t'u plotësuar nga Operatori Ekonomik]

DEKLARATË **Mbi konfliktin e interesave**

Deklaratë e operatorit ekonomik pjesëmarrës në procedurën e prokurimit publik që do të zhvillohet në datë _____ nga Autoriteti Kontraktor _____ me objekt _____ me fond limit _____.

Konflikti i interesit është gjendja e konfliktit ndërmjet detyrës publike dhe interesave privatë të një zyrtari, në të cilën ai ka interesa privatë, të drejtpërdrejtë ose të tërthortë që ndikojnë, mund të ndikojnë ose duket sikur ndikojnë në kryerjen në mënyrë të padrejtë të detyrave dhe përgjegjësi të tij publike.

Në zbatim të nenit 21 pika 1 e Ligjit Nr. 9367, datë 07.04.2005, kategoritë e zyrtarëve përcaktuar në Kreun III, Seksioni II, që iu ndalohe në mënyrë absolute të përfitojnë në mënyrë të drejtpërdrejtë ose të tërthortë nga lidhja e kontratave me një palë një institucion publik janë:

- Presidenti i Republikës, Kryeministri, zvkryeministri, ministrat, ose zvministrat, Deputetet, Gjyqtarët e Gjykatës Kushtetuese, Gjyqtarët e Gjykatës së Lartë, Kryetari i Kontrollit të Lartë të Shtetit, Prokurori i Përgjithshëm, Gjyqtarët e Prokurorët në nivelin e Gjykatës së Shkallës së Parë e në atë të Apelit, Avokati i Popullit, Anëtari i Komisionit Qendror të Zgjedhjeve, Anëtari i Këshillit të Lartë të Drejtësisë, Inspektori i Përgjithshëm i Inspektoratit të Lartë të Deklarimit dhe Kontrollit të Pasurive dhe Konfliktit të Interesave, Anëtarët e Enteve Rregullatore, (Këshilli i Mbikqyrjes i Bankës së Shqipërisë, përfshirë Guvernatorin dhe Zv/Guvernatorin; të konkurrencës, telekomunikacionit; energjisë; furnizimit me ujë; të sigurimeve; letrave me vlerë; mediave), Sekretarët e Përgjithshëm të institucioneve qendrore si dhe çdo zyrtar tjetër, në çdo institucion publik, që është të paktën i barazvlefshëm për nga pozicioni me drejtorët e përgjithshëm, titullarët e institucioneve të administratës publike që nuk janë pjesë e shërbimit civil.

Për zyrtarët e nivelit të mesëm drejtues sipas nenit 31, dhe për zyrtarët e parashikuar në nenin 32 të kreut të III, seksioni 2 të këtij ligji, ndalimi sipas pikës 1 të këtij neni, për shkak të interesave private të zyrtarit, të përcaktuara në këtë pikë zbatohet vetëm në lidhjen e kontratave në fushën e territorit dhe të juridiksionit të institucionit, ku punon zyrtari. Ky ndalim zbatohet edhe kur palë është një institucion i varësisë.

Kur zyrtari është në funksionin e kryetarit a të nënkryetarit të bashkisë, komunës ose të këshillit të qarkut, të anëtarit të këshillit përkatës ose është zyrtar i nivelit të lartë drejtues të një njësie të qeverisjes vendore, ndalimi për shkak të interesave privatë të zyrtarit, të përcaktuara në këtë pikë, zbatohet vetëm në lidhjen e kontratave, sipas rastit, me bashkinë, komunën ose këshillin e qarkut, ku zyrtari ushtron këto funksione. Ky ndalim zbatohet edhe kur palë në kontratë është një institucion publik, në varësi të kësaj njësie (neni 21 pika 2 e Ligjit Nr. 9367, datë 07.04.2005).

Ndalimet e përcaktuara në nenin 21 pika 1, 2 të Ligjit Nr. 9367, datë 07.04.2005, me përjashtimet përkatëse, zbatohen në të njëjtën masë edhe për personat e lidhur me zyrtarin që në kuptim të këtij ligji janë **bashkëshorti/ja, bashkëjetuesi, fëmijë në moshë madhorë, prindërit e zyrtarit të bashkëshortit/es dhe bashkëjetuesit/es.**

Unë i nënshkruari _____, me cilësinë e përfaqësuesit të personit juridik _____ deklaroj nën përgjegjësinë time personale se:

Jam në dijeni të kërkesave dhe ndalimeve të përcaktuara në Ligjin Nr. 9367, datë 07.04.2005 “Për parandalimin e konfliktit të interesave në ushtrimin e funksioneve publike” i ndryshuar, si dhe në aktet nënligjore të nxjerra në zbatim të tij nga Inspektorati i Lartë i Deklarimit dhe Kontrollit të Pasurive si dhe të Ligjit Nr. 9643, datë 20.11.2006 “Për prokurimin publik”, i ndryshuar.

Në përputhje me to deklaroj se asnjë zyrtar i përcaktuar në **Kreun III, Seksioni II** të Ligjit Nr. 9367, datë 7.4.2005, dhe në këtë deklaratë, nuk zotëron interesa private në mënyrë të drejtpërdrejtë ose të tërthortë me personin juridik që unë përfaqësoj.

Data e dorëzimit të deklaratës _____

Emri, Mbiemri, Nënshkrimi

Vula

Shtojca 8

[*Shtojcë për t'u plotësuar nga Operatori Ekonomik*]

DEKLARATË MBI PËRMBUSHJEN E KRITEREVE TË PËRGJITHSHME

Deklaratë e operatorit ekonomik pjesëmarrës në procedurën e prokurimit që do të zhvillohet në datë _____ nga Autoriteti Kontraktor _____ me objekt _____ me fond limit _____.

Unë i nënshkruari _____ me cilesinë _____ të operatorit ekonomik _____ deklaroj nën përgjegjësinë time të plotë se:

- Operatori ekonomik _____ është i regjistruar në Qendrën Kombëtare të Biznesit dhe ka në fushën e veprimtarisë objektin e prokurimit. Në rastin kur ofertuesi është një organizatë jofitimprurëse, duhet të deklarojë se është i regjistruar si person juridik, sipas Ligjit Nr.8788, datë 07.05.2001 “Për Organizatat jo Fitimprurëse”.
- Operatori ekonomik _____ nuk është dënuar për asnjë nga veprat penale, të parashikuara Nenin 45/1 të LPP.
- Personi/at në cilësinë e *anëtarit të organit administrativ, drejtuesit ose mbikëqyrësit, aksionerit ose ortakut, ose ka kompetenca përfaqësuese, vendimmarrjeje ose kontrolluese brenda operatorit ekonomik*, si më poshtë:

_____ etj.

nuk janë ose kanë qenë të dënuar me vendim gjyqësor të formës së prerë për asnjë nga veprat penale, të përcaktuara në nenin 45/1 të LPP³.

- Operatori ekonomik _____ nuk është dënuar me vendim të gjykatës së formës së prerë, për vepra që lidhen me veprimtarinë profesionale.

³ Autorizoj Autoritetin Kontraktor të bëjë verifikimet përkatëse të gjendjes gjyqësore të personave të deklaruar në këtë Deklaratë.

- Operatori ekonomik _____ nuk është në proces falimentimi (statusi aktiv).
- Operatori ekonomik _____ ka paguar të gjitha detyrimet për pagimin e tatimeve e të kontributeve të sigurimeve shoqërore, sipas legjislacionit në fuqi.

Në çdo rast, autoriteti kontraktor ka të drejtë të kryejë verifikimet e nevojshme mbi vërtetësinë e informacionit të deklaruar nga operatori ekonomik si më sipër.

Data e dorëzimit të deklaratës _____

Nënshkrimi i ofertuesit _____

Vula _____

Shtojca 8/1

[Shtojcë për t'u plotësuar nga Operatori Ekonomik]

**DEKLARATË MBI GARANTIMIN E ZBATUESHMËRISË SË DISPOZITAVE
LIGJORE NË MARRËDHËNIET E PUNËS**

Deklaratë e Operatorit Ekonomik pjesëmarrës në procedurën e prokurimit që do të zhvillohet në datë _____ nga Autoriteti Kontraktor _____ me objekt _____ me fond limit _____.

Unë i nënshkruari _____ me cilësinë e _____ të operatorit ekonomik _____, **deklaroj nën përgjegjësinë time të plotë që:**

- Operatori ekonomik _____ garanton mbrojtjen e të drejtës së punësimit dhe profesionit nga çdo formë diskriminimi, të parashikuar nga legjislacioni i punës në fuqi.
- Operatori ekonomik _____ lidh me punëmarrësit kontratat përkatëse të punës dhe garanton masat në drejtim të sigurisë dhe shëndetit në punë për të Gjithë dhe, në mënyrë të veçantë, për grupet e rrezikuara, bazuar në legjislacionin e punës në fuqi.
- Operatori ekonomik _____ nuk ka masë Ligjore në fuqi, të vendosur nga Inspektoriati Shtetëror i Punës dhe Shërbimeve Shoqërore (ISHPSHSH). Në rastet kur janë konstatuar shkelje ligjore, operatori ekonomik ka marrë masat e nevojshme për adresimin e tyre, brenda afateve të përcaktuara nga ISHPSHSH.

Data e dorëzimit të deklaratës _____

Përfaqësuesi i ofertuesit

Nënshkrimi

Vula

Shtojca 9

[Shtojcë për t'u plotesuar nga Autoriteti Kontraktor]

1. KRITERET E PËRGJITHSHME TË PRANIMIT/KUALIFIKIMIT

Ofertuesi duhet të deklarojë se:

- a) Është i regjistruar në Qendrën Kombëtare të Biznesit dhe ka në fushën e veprimtarisë objektin e prokurimit. Në rastin kur ofertuesi është një organizatë jofitimprurëse, duhet të deklarojë se është i regjistruar si person juridik, sipas Ligjit Nr.8788, datë 07.05.2001 “Për Organizatat jo Fitimprurëse”.
- b) nuk është në proces falimentimi, (statusi aktiv)
- c) nuk është dënuar për shkelje penale, në përputhje me Nenin 45/1 të LPP,
- ç) nuk është dënuar me vendim të gjykatës së formës së prerë, për vepra që lidhen me veprimtarinë profesionale.
- d) ka paguar të gjitha detyrimet për pagimin e tatimeve e të kontributeve të sigurimeve shoqërore, sipas legjislacionit në fuqi.

Edhe Ofertuesi i huaj duhet të deklarojë se i plotëson të gjitha kërkesat e renditura më sipër nëpërmjet paraqitjes së një vetëdeklarate me shkrim.

Nëse gjuha e përdorur në procedurë është gjuha shqipe, atëherë dokumentat në gjuhë të huaj duhet të shoqërohen me një përkthim të noterizuar në gjuhën shqipe.

Në rastet e bashkimit të operatorëve ekonomikë, çdo anëtar i grupit duhet të dorëzojë vetëdeklaratën e lartpërmendur.

Kriteret e Përgjithshme për Pranim, nuk duhet të ndryshohen nga autoritetet kontraktore.

Këto kritere duhet të plotësohen me dorëzimin e vetëdeklaratës me shkrim të subjektit, në ditën e hapjes së ofertës, sipas Shtojcës 8.

Në çdo rast, autoriteti kontraktor ka të drejtë të kryejë verifikimet e nevojshme mbi vërtetësinë e informacionit të deklaruar nga operatori ekonomik si më sipër.

Veç kësaj, nëse oferta dorëzohet nga një bashkim operatorësh ekonomikë, duhet të dorëzohen:

- a. Marrëveshja e noterizuar sipas së cilës bashkimi i operatorëve ekonomikë është krijuar zyrtarisht;
- b. Prokura e posaçme.

2. KRITERET E VEÇANTA TË KUALIFIKIMIT

1. Kandidati/Ofertuesi duhet të dorëzojë:

- a. Formularin e Ofertës, sipas Shtojcës 1 ose Shtojcës 2 (në rastin e procedurave të prokurimit për furnizimin me karburante, gazoil, benzol dhe karburant për ngrohje);
- b. Deklarate për paraqitje oferte të pavaruar sipas Shtojcës 2/1;
- c. Sigurimin e ofertës, (nëse është e zbatueshme) sipas Shtojcës 4;
- ç. Deklaratë mbi përmbushjen e specifikimeve teknike, sipas Shtojcës 6;
- d. Deklaratë mbi Konfliktin e Interesit sipas Shtojcës 7;
- dh. Deklaratë mbi garantimin e zbatueshmërisë së dispozitave ligjore në marrëdhëniet e punës sipas Shtojcës 8/1;
- e. Vërtetimin që konfirmon shlyerjen e të gjitha detyrimeve të maturuara të energjisë elektrike të kontratave të energjisë që ka operatori ekonomik që është i regjistruar në Shqipëri.

2. Kandidati/Ofertuesi duhet të dorëzojë:

2.1. Kapaciteti ligjor/profesional i operatorëve ekonomikë:

2.2. Kapaciteti ekonomik dhe financiar:

1 - Xhiro mesatare vjetore për 3 vitet e fundit (2018-2019- 2020) të ketë një vlerë sa 40% e fondit limit që prokurohet, ose më të madhe

2 - Kopjo të vërtetuar të bilanceve të shoqërisë për 2 viteve (2018-2019) të konfirmuar nga organet tatimore përkatëse.

3 - Vërtetim për shlyerjen e taksave vendore për vitin 2020 pranë njësive vendore ku operatori ekonomik ushtron aktivitetin. (Edhe në rastet e bashkimit të operatoreve duhet të ketë vërtetimin e shlyerjes së taksës vendore 2020 për secilin operator).

2.3 Kapaciteti teknik:

1. Për të provuar përvojën e mëparshme, kërkohen dëshmi për furnizimet e mëparshme, të ngjashme, të kryera gjatë tri viteve të fundit. Vlera e kërkuar duhet të jetë në një vlerë jo më të vogël se 40 % e vlerës së përlogaritur të kontratës, që prokurohet dhe që është realizuar gjatë tri viteve të fundit. Autoriteti kontraktor si dëshmi për përvojën e mëparshme kërkon vërtetime të leshuara nga një ent publik ose/dhe fatura tatimore të shitjes, ku shenohen datat, shumat dhe sasitë e mallrave të furnizuara.

Në rastin e përvojës së mëparshme të realizuar me sektorin privat, si dëshmi pranohen vetëm fatura tatimore të shitjes, ku shenohen datat, shumat dhe sasitë e mallrave të furnizuara .

2. Operatori ekonomik duhet të paraqesë katalogun e prodhuesit ose test raporte për mallin që ofron ku te vertetoje perputhjen e plotë me specifikimet teknike.

3. Prodhuesi i mallit duhet të jetë i çertifikuar për sistemin e menaxhimit të cilësisë me çertifikatë ISO 9001:2015 (Ose ekuivalent) për prodhimin e mallrave objekt prokurimi. Certifikata duhet të jete e vlefshme.

4. Operatori Ekonomik duhet të paraqesë autorizim prodhuesi ose autorizim nga distributori i autorizuar për mallrat objekt prokurimi. Në rast paraqitje të autorizimit nga distributori, OE duhet të paraqesë dokumentacionin për të vertetuar se subjekti në fjale është distributor zyrtar. Autorizimi duhet të përmbajë të dhëna të plota të prodhuesit si: telefon, fax, e-mail, website kjo e nevojshme për autoritetin kontraktor në rast verifikimi nga ana e tij.

5. Operatori ekonomike duhet të disponojë të pakten një mjet transporti me vëllim në pronësi ose me qera me kapacitet mbajtes nga 6 ton deri në 10 ton.

Për mjetet që shënohen në regjistra publikë, kur janë në pronësi, duhet të paraqitet: a) dokumenti që vërteton pronësinë (çertifikatën e pronësisë së mjetit rrugor); b) dokumenti që vërteton regjistrimin e mjetit (lejeqarkullimi); c) çertifikata e vlefshme e kontrollit teknik (SGS); ç) siguracioni (polica e sigurimit) I vlefshëm I mjetit; Kur janë me qera, duhet të paraqitet: a) kontrata noteriale e qerasë; b) dokumenti që vërteton regjistrimin e mjetit (lejeqarkullimi); c) çertifikata e vlefshme e kontrollit teknik (SGS); ç) siguracioni (polica e sigurimit) I vlefshëm I mjetit dhe foto të mjetit .

6. Deklarate e operatorit ekonomike i cili merr përsipër transportin dhe levrimin e mallrave pranë ambjenteve magazinuese të Autoritetit Kontraktore.

7. Operatori ekonomik, në momentin e hapjes së ofertave, duhet të paraqesë mostra të të gjithë mallrave objekt prokurimi, që duhet të përmbushin të gjithë specifikimet teknike, si dhe të jenë në përputhje me dokumentacionin teknik (katalog, test raportet, certifikatat, etj.) të paraqitur nga vete operatori ekonomik. Mosdorëzimi i të gjitha mostrave të kërkuara në momentin e hapjes së ofertave ose mospërputhja e tyre me dokumentacionin e paraqitur përben kusht për skualifikim.

8. Operatori ekonomik duhet të paraqesë certifikatën e vlefshme që vërteton se tubot HDPE të ofruara janë sipas standartit EN 12202-2 (ose ekuivalent)

9. Operatori Ekonomik duhet të paraqesë certifikatën ISO 9001:2015 të vlefshme mbi “Sistemet e menaxhimit të cilësisë” për mallrat objekt prokurimi të leshuar nga kompani të cilat njihen nga institucionet zyrtare Shqiptare dhe që janë të akredituara. Për këto OE duhet të paraqesë Certifikatën ISO dhe dokumentat përkatës që vërtetojnë akreditimin nga institucionet zyrtare Shqiptare.

10. Të gjitha mallrat që kanë kontakt me ujë të pijshëm duhet të kenë certifikatë të aprovimit për përdorimin për ujë të pijshëm të vlefshme (p.sh DVGW, WRAS ose ekuivalente me këto) nga të

paktën 1 institucion kombetare, nderkombetare ose institucione te pavarura certifikuese/testuese per te gjithë produktet qe kane kontakt me ujin e pijshem.

11. Operatori ekonomik per vulat e ofruara duhet te paraqese: Certifikate qe verteton se nuk kane permbajtje materialesh toksike dhe nuk jane te demshme per perdoruesin; Raport testimi qe eshte ne perputhje me standartin **ISO 527-2** (Ose ekuivalent); Certifikate qe te vertetoje se eshte rezistente ndaj **rrezeve UV**. Te gjitha keto certifikata te jene te leshuara nga institucione kompetente te pavarura certifikues/testues.

12. Ofertuesi duhet të paraqese dokumentin e titulluar “Ofertë Teknike” i paraqitur nga Autoriteti Kontraktor ne formën e një table (pjesë e dokumentacionit të specifikimeve teknike), kërkesat e të cilit duhet të plotësohen rigorozisht nga Ofertuesi për të gjithë listen e artikujve qe eshte kerkuar katalog ne piken 2 te kriterëve te vecanta per kualifikim. Dokumenti “Ofertë teknike” duhet të përmbajë të dhënat si më poshtë:

Nr. I produktit	Emertimi I produktit	Emri I kompanise prodhuese	Emri I katalogut	KOD I produktit ose nr. Faqes ne katalog ose dok e noterizuar	Shenim sqarues

Plotesimi i gabuar ose mos plotesimi i ofertes teknike per nje ose disa produkte perben kusht per skualifikim.

13. Operatori ekonomike pjesmares duhet te kete si pjese te stafit te tij nje inxhinier hidraulik ose mekanik dhe kjo te vertetohet me ane te paraqitjes se kontrates se punes midis inxhinierit dhe kompanise pjesmarrese, diplomes se inxhinierit si dhe listpagesave te kompanise pjesmarrese te tre muajve te fundit (Dhjetor 2020, Janar 2021 dhe Shkurt 2021)

Të gjithë dokumentat duhet të jenë origjinalë ose kopje të noterizuara të tyre. Rastet e mos-dorëzimit të një dokumenti, ose të dokumentave të rreme e të pasakta, konsiderohen si kushte për skualifikim.

Shtojca 10

[Shtojcë për t'u plotësuar nga Autoriteti Kontraktor]

SPECIFIKIMET TEKNIKE

Përshkrimi i të dhënave teknike të mallrave objekt prokurimi të përshkruara sa më saktë dhe në mënyrë të plotë, duke krijuar kushte për konkurrim të paanshëm e të hapur ndërmjet të gjithë kandidatëve e ofertuesve. Kur është e mundur, specifikimet teknike duhet të përcaktohen në mënyrë të tillë që të kuptohen nga personat me aftësi të kufizuara.

KUJDES

Specifikimet teknike nuk duhet të kenë asnjë kërkesë apo referencë të ndonjë markë apo emër i veçantë, patentë, vizatim ose tip, origjinë specifike, prodhues ose sipërmarrës shërbimi, përveç rasteve kur nuk ekziston një mënyrë e mjaftueshme, e saktë apo e kuptueshme, e përshkrimit të kërkesave, me kusht që fjalët “ose ekuivalent” të përfshihen detyrimisht në këto specifikime.

Skicimet, parametrat teknik etj:

Specifikimi i Materialeve:

Përshkrimi i kërkesave të zbatimit të shërbimeve në lidhje me to:

Specifikimet Teknike

RAKORDERITE ME SHTRËNGIM (PP) DHE SARACINESKAT (PP)

Rakorderite dhe saracineskat shërbejnë për bashkimin dhe pershtatjen e tubave ose rakorderive plastike me permasa të ndryshme. Trupi i rakorderive dhe i saracineskave të jete material Polipropilen me rezistencë mekanike të lartë. Të suportojnë presionin 16 bar, dhe për këtë të jete të testuara sipas standarteve ISO 17885, ISO 1167-1, ISO 1167-4, ISO 3458, ISO 3501 dhe ISO 3503 (ose ekuivalente të tyre). Filetimi i tyre të jete sipas standartit ISO 7-1 (ose ekuivalent). Ndryshimi në dimensionet e produkteve të jete maksimumi ± 0.5 mm nga dimensionet e kerkuara

nga AK. Produktet duhet të jene të bombarduara me rreze ultraviolet në mënyrë që mos të krijojnë alga ose baktere. Siperfaqja e brendshme e produkteve duhet të jete homogjene dhe nuk duhet të jete poroze. Produktet nuk duhet të përmbajne asnjë tip substance që ndryshojnë shijen ose erën e ujit.

RAKORDERITE ZINGATO

Rakorderite shërbejnë për lidhjen dhe/ose degezimin e një tuboje ose rakorderie me ato tubo ose rakorderi të tjera me permasa të njejtë ose të ndryshme. Rakorderite duhet të jene material zingato i tipit EN-GJMW-400-5 (ose ekuivalent) dhe të kene të shkruar në trup emrin e kompanisë prodhuese ose marken. Ato duhet t'i rezistojnë një force minimalisht 35000 N/cm² pa u deformuar, dhe të kene rezistencën gradiformimi të pakten 210 HB. Të jene të mbuluar me zink në sasi minimalisht 450gr/m² dhe shtresa e zinkut mos të jete më e vogël se 65µm. Filetimi duhet të jene sipas standartit ISO228/1 ose ekuivalent. Presioni që duhet të durojnë të jete minimumi 25 bar në temperaturën nga -20°C deri në 100 °C. Të gjithë produktet duhet të jene të certifikuar për përdorim në ujë të pijshëm dhe të kene certifikate sanitare. Ato duhet të jene sipas standartit EN10242 (ose ekuivalent).

Tubot PE100/PEHD

Tuba polietileni me dendësi të lartë. Të jene sipas standartit EN 12201 ose ekuivalent me të. Tubat të kenë një koeficient sigurimi minimalisht 1.20. Materialet e përdorura për prodhimin e tubave të jene jo toksike dhe të mos ndikojnë në cilësinë e ujit (mos t'i japin atij as erë as shije). Të jenë fleksibël dhe me rezistencë ndaj vibrimeve dhe goditjeve sizmike, për tu përshtatur me relievin e tokës. Të jenë rezistent ndaj rrezeve ultraviolet dhe ndaj temperaturave -25 derinë 55°C. Të kenë rezistencë të lartë ndaj gërryerjes dhe jetegjatesi të pakten 50 vjet.

Pamja e jashtme: të kenë siperfaqe të lëmuar dhe pa dëmtime, të jenë ngjyrë e zezë me vijë blu, prej fundore e tubit duhet të jetë e pastër dhe në kënd të drejtë me qëndrën e tubit.

Produktet duhet të kenë certifikate aprovimi nga të paktën 1(një) institucion ndërkombëtar për përdorimin për ujë të pijshëm (p.sh DVGW).

SARAQINESKA GIZE

Saraqineskat duhet të jene modeli G me filetim të boshtit që shërben për kyçjen dhe çkyçjen e saraqineskes, në pjesën e brendshme të saraqineskes. Testimi dhe dizenjimi I tyre në përputhje me standartet EN1074 dhe EN1171 (ose ekuivalente). Dimensionet e saraqineskave duhet të jene sipas standarteve EN 558-1 dhe DIN3202 (ose ekuivalente). Lidhjet fundore të fillanxhave duhet të jene sipas standarteve EN1092-2 (ose ekuivalent). Temperatura e punës së saraqineskave të jete nga -10°C - +70°C (pranohet edhe diapazon me I gjere që përfshijnë diapazonin e kerkuar). Gjuheza, e cila bën të mundur bllokimin ose jo të rrjedhjes së ujit, duhet të jete e material gize GJS-500-7 (ose ekuivalent) e kapsuluar në gome EPDM që lejohet për përdorim për ujë të pijshëm. Trupi I saraqineskes duhet të jete material gize GJS-500-7 (ose ekuivalent). Boshti I saraqineskes të jete material I pandryshkshëm inoks 1.4034 (ose ekuivalent) që mos të kete ndikim në ujë të pijshëm për shkak të gërryerjes nga ujë. Saraqineskat duhet të jene të lyera ose të veshura me bojë epokside minimum 250µm. Dado dhe Bulonat të jene material inoks AISI304 (ose ekuivalent), në mënyrë që mos të ndikohen nga erozioni dhe të ndikojnë në mirefunksionimin e saraqineskes. Produktet duhet të kenë certifikate aprovimi nga të paktën 1(një) institucion ndërkombëtar për përdorimin për ujë të pijshëm (p.sh DVGW).

SARAQINESKA ME FILETIM

Saraqineskat duhet të jene me leve, prej bronxi, të punojnë në presion 25bar(ose më të lartë) (përveç saraqineskes 2 1/2" e cila duhet të jete minimumi 16 bar) Saraqineska 2" ta kete gjatesinë minimumi 100mm. Gjatesia totale e pjeseve të filetuara të jete minimumi 35mm. Leva e

saraqineskes te jete minimumi 140mm dhe lartesia totale e saraqineskes te jete minimumi 110mm.

dhe ne temperature -15°C deri $+110^{\circ}\text{C}$. Saraqineskat duhet të kenë mbyllje sferike me kalim të integruar dhe hapje pozicionale. Të dy fundet e saraqineskes duhet te kene filetim femër dhe te jene konform standartit ISO 228 (ose ekuivalent). Si trupi dhe komponentët e tjetër te saraqineskes duhet te jene prej bronxi. Ne saraqineske duhet te jete e shenuar te dhenat baze si madhësia e saraqineskes, emri I kompanise prodhuese ose I markes etj. Te jene te certifikuar per perdorim per uji te pijshem.

Permasat e Saraqineskave te kerkuara ne preventive jane:

Saracineska 4" ta kete gjatesine minimumi 161mm. Gjatesia totale e pjeseve te filetuara te jete minimumi 50mm. Leva e saraqineskes te jete minimumi 245mm dhe lartesia totale e saraqineskes te jete minimumi 162mm.

Saracineska 3" ta kete gjatesine minimumi 130mm. Gjatesia totale e pjeseve te filetuara te jete minimumi 44mm. Leva e saraqineskes te jete minimumi 245mm dhe lartesia totale e saraqineskes te jete minimumi 140mm.

Saracineska 2 1/2" ta kete gjatesine minimumi 134mm. Gjatesia totale e pjeseve te filetuara te jete minimumi 60mm. Leva e saraqineskes te jete minimumi 225mm dhe lartesia totale e saraqineskes te jete minimumi 132mm.

Saracineska 2" ta kete gjatesine minimumi 100mm. Gjatesia totale e pjeseve te filetuara te jete minimumi 35mm. Leva e saraqineskes te jete minimumi 140mm dhe lartesia totale e saraqineskes te jete minimumi 110mm.

Saracineska 1 1/2" ta kete gjatesine minimumi 85mm. Gjatesia totale e pjeseve te filetuara te jete minimumi 33mm. Leva e saraqineskes te jete minimumi 140mm dhe lartesia totale e saraqineskes te jete minimumi 100mm.

Saracineska 1 1/4" ta kete gjatesine minimumi 75mm. Gjatesia totale e pjeseve te filetuara te jete minimumi 31mm. Leva e saraqineskes te jete minimumi 110mm dhe lartesia totale e saraqineskes te jete minimumi 82mm.

Saracineska 1" ta kete gjatesine minimumi 65mm. Gjatesia totale e pjeseve te filetuara te jete minimumi 29mm. Leva e saraqineskes te jete minimumi 98mm dhe lartesia totale e saraqineskes te jete minimumi 70mm.

Saracineska 3/4" ta kete gjatesine minimumi 55mm. Gjatesia totale e pjeseve te filetuara te jete minimumi 25mm. Leva e saraqineskes te jete minimumi 98mm dhe lartesia totale e saraqineskes te jete minimumi 64mm.

Saracineska 1/2" ta kete gjatesine minimumi 45mm. Gjatesia totale e pjeseve te filetuara te jete minimumi 22mm. Leva e saraqineskes te jete minimumi 80mm dhe lartesia totale e saraqineskes te jete minimumi 51mm.

Kundravalvulat

Kundravalvula te jete material 100% bronx .Mekanizmi I bllokimit te rrjedhjes se ujit ne te kundert duhet te jete I veshur me gomine. Presioni i punes te jete minimumi 20 bar dhe temperatura e punes -10°C deri $+110^{\circ}\text{C}$. Të dy fundet e kundravalvules duhet te kene filetim femër dhe te jene konform standartit ISO 228 (ose ekuivalent). Kundravalvula duhet te kete te shenuar te dhenat baze ne trup si madhësia e saj, drejtimin e rrjedhjes etj. Kundravalvulat duhe te jene te certifikuar per perdorim per uji te pijshem.

Permasat e Kundravalvulave perkatesisht sipas radhes ne preventive jane:

Kundravalvula 1 1/2" ta kete gjatesine minimumi 70mm. Gjatesia totale e pjeseve te filetuara te jete minimumi 30mm. Lartesia totale te jete minimumi 80mm.

Kundravalvula 2" ta kete gjatesine minimumi 85mm. Gjatesia totale e pjeseve te filetuara te jete minimumi 36mm. Lartesia totale te jete minimumi 96mm.

Kundravalvula 3/4" ta kete gjatesine minimumi 50mm. Gjatesia totale e pjeseve te filetuara te jete minimumi 24mm. Lartesia totale te jete minimumi 55mm.

Kundravalvula 1/2" ta kete gjatesine minimumi 45mm. Gjatesia totale e pjeseve te filetuara te jete minimumi 24mm. Lartesia totale te jete minimumi 45mm.

Fasheta Inoksi (Stafa Inoksi)

Fashetat e inoksit te jene inoks (AISI 304 sipas standartit EN 1.4301) ose ekuivalent. Gomina te jete e ngjitur me fasheten e inoksit me ngjites te perforcuar me fibra xhami per te pasur jetegjatesi dhe qendrueshmeri ndaj temperaturave te larta dhe lageshtise gjate montimit. Fashetat e inoksit te jene te certifikuara nga institucione nderkombetare per perdorim ne uje te pijshem dhe te jene te pajisura me certifikata te tipit ACS, WRAS, BS ose ekuivalente. Pjesa e gomuar e fashetes te jete gome EPDM,NBR ose ekuivalente te ketyre materialeve. Goma e perdorur ne fasheten e inoksit duhet te jete cilesi shume e larte sepse ka kontakt te drejtperdrejt me ujin e pijshem prandaj ajo duhet te jete per perdorim per uji te pijshem dhe te duroje temperatura deri 150 °C. Te mund te instalohen edhe nen presion pa pasur probleme(pjesa e daljes se filetuar te jete me tap qe mos te lejoj rrjedhjen e ujit deri ne momentin e deshiruar). Dalja e fashetes te jete sipas standartit ISO 7 (ose ekuivalent). Fashetat duhet te kene certifikate per perdorim per uji te pijshem si WRAS ose ekuivalente me te.

Fashetat me shtrengim (Qafore)

Fashetat sherbejne per krijimin e daljeve te sigurta ose linjave te reja ne tubat PE-HD sipas kerkeses se klientit. Trupi i fashetave te jete material Polipropilen me rezistence mekanike te larte. Te suportojne presionin 16 bar, dhe per kete te jene te testuara sipas standarteve ISO 17885(ose ekuivalente). Ndryshimi ne dimensionet e produkteve te jete maksimumi ± 0.5 mm nga dimensionet e kerkuara nga AK. Produktet duhet te jene te bombarduara me rreze ultraviolet ne menyre qe mos te krijojne alga ose baktere. Siperfaqja e brendshme e produkteve duhet te jete homogjene dhe nuk duhet te jete poroze. Produktet nuk duhet te permbajne asnje tip substance qe ndryshojne shijen ose eren e ujit.

Tubi fleksibël

Tubi fleksibël duhet të jetë prej material PVC i cilësisë së lartë, i cili përdoret për furnizim me ujë, tharje e thithje dhe për transportimin e lëngjeve të ndryshme gjerësisht për përdorim civil, agrikulturë dhe ndërtim. Tubi duhet të jetë i aplikueshëm në temperaturë nga -10°C deri në 60°C, rezistent ndaj kimikateve, ndaj gërryerjes, ndaj përthyerjes dhe këputjes. Tubi fleksibël duhet të ketë një rreze përthyerje nga 70 deri në 330 mm. Tubi duhet të ketë një sipërfaqe të brendshme të lëmuar në mënyrë që të mos pengohet lëngu që transportohet

Rakorderite PPR

Trupi i rakorderive te jete material plastik PPR e paster dhe jo e perbere nga plastik te riclikuar. Rakorderite PPR duhet te jene konform standarteve DIN 16928 dhe DIN 4046(ose ekuivalente). Rakorderite duhet te jene te prodhuara ne menyre te tille qe ngjitja e tyre me material te tjera te behet sipas kerkesave standartit DVS 2207-11 (ose ekuivalente). Dendesia e plastikes te jete minimumi 0.894g/cm³. Moduli I elasticitetit te jete minimumi 780 N/mm². Temperatura e shkrirjes te jete jo me e voges se 140 grade celcius. Rakorderite duhet te kene rezistence ndaj elementeve te ndryshem disifektues qe gjenden ne ujin qe shperndahet nga ujesjellesat si dhe elementet e tjere te zakonshem qe gjenden zakonisht ne uji. Ato duhet te jene rezistente ndaj elementeve si uji i klorinuar, bisulafat I karbonit, tetraklorur I karbonit, klorur kalciumi, nitrat kalciumi, klorur natriumi, bikarbonat natriumi etj. Produktet duhet të kenë certifikat të aprovimit

nga të paktën 1 (një) institucion ndërkombëtar për përdorimin në ujë të pijshëm (p.sh DVGW) të vlefshme. Rakorderite duhet të kete të shenuar në trupin e tyre minimumin përparat e produkteve, presionin e punës, emrin e kompanisë prodhuese ose emrin e markës etj.

Produktet duhet të kenë certifikate aprovimi nga të paktën 1(një) institucion ndërkombëtar për përdorimin për ujë të pijshëm (p.sh DVGW etj).

Paste hidraulike

Paste filedash hidraulike të jete e pershtatshme për punime hidraulike, të jete me dendësi 0,9-0,95 g/cm³ sipas standartit ASTM D1298 (ose ekuivalent), e patretshme në ujë dhe jo gerryese. Pika e ndezjes të jete me e lartë se 230 C. Paketimi të jete minimumi 500g.

Elektroda E6013 ose ekuivalent

Elektrodat e saldimit universal në pozicione të ndryshme duhet të jenë konform standartit EN 2560-A: E 42 0 R 12 dhe standartit AWS A5.1: E 6013 (ose ekuivalent me këto dy standarte). Elektrodat duhet të kenë aprovim nga një ose disa institucione të cilat vërtetojnë që ato janë sipas standarteve të bashkimit evropian. Perberja kimike e elektrodave duhet të jete sipas vlerave të mëposhtme:

Karboni nga 0.07% deri në 0.09%, Mangani nga 0.55% deri në 0.65%, Silici nga 0.38% deri në 0.42%, Fosfori nga 0.02% deri në 0.03% dhe Sulfuri të jete minimumi 0.010%. Këto elektroda duhet të kenë kufirin e tyre të kuptjes në minimumi 420 N/mm² dhe një forcë elasticiteti minimumi 490 N/mm² dhe të arrijë maksimumin e saj në 640 N/mm². Zgjatimi I tyre nuk duhet të jete më pak se 24%.

Elektroda Celiku

Elektrodat e saldimit të celikut duhet të jenë konform standartit EN ISO 2560-A (ose ekuivalent). Elektrodat duhet të kenë aprovim nga një ose disa institucione të cilat vërtetojnë që ato janë sipas standarteve të bashkimit evropian. Perberja kimike e elektrodave duhet të jete sipas vlerave të mëposhtme:

Karboni nga 0.65% deri në 0.72%, Mangani nga 1.45% deri në 1.5%, Silici të jete maksimumi 0.5%, Fosfori të jete maksimumi 0.02%, Sulfuri dhe Molibdeni të jenë maksimumi 0.01% secili, Kromi, Nikeli dhe Bakri të jenë më pak se 0.05% secili. Forca që duhet të durojë saldimit pa peshuar asnjë ndryshim ose thyerje duhet të jete 450 N/mm² (ose më e madhe).

Permasat e Elektrodave perkatesisht sipas rradhës në preventive janë:

Elektroda 2.5mm

Elektroda Inoksi

Elektrodat e saldimit të inoksit duhet të jenë konform standartit EN 3581-A (ose ekuivalent). Elektrodat duhet të kenë aprovim nga një ose disa institucione të cilat vërtetojnë që ato janë sipas standarteve të bashkimit evropian. Perberja kimike e elektrodave duhet të jete sipas vlerave të mëposhtme:

Karboni nga 0.14% deri në 0.18%, Mangani nga 4.5% deri në 7.5%, Silici të jete maksimumi 1%, Fosfori të jete maksimumi 0.04%, Sulfuri të jete maksimumi 0.03%, Kromi të jete nga 18% deri në 21%, Nikeli të jete nga 7% deri në 11%, ferrite nga 5% deri në 10%. Forca që duhet të durojë saldimit pa peshuar asnjë ndryshim ose thyerje duhet të jete 350 N/mm² (ose më e madhe).

Permasat e Elektrodes janë 3.2mm

Fllanxha celiku për Saracineskat

Këto fllanxha celiku duhet të jenë të veshura me polypropilen të përforcuar me 30% fiber-xhami. Në këto mënyrë ato nuk ndryshken asnjehere dhe nuk krijojnë asnjë demtim mbi ujë të pijshëm që furnizohen banoret. Duhet të jenë për përdorim të brendshëm dhe të jashtëm. Fllanxhat dhe vrimat për dado-bulonat duhet të suportojnë presionin e punës PN 16. Dimensionet e fllanxhave

dhe lidhja e tyre me pajisje të tjera ose në sistem duhet të jetë sipas standarteve ISO 7005, EN 1092, BS 4504, DIN 2501 (ose ekuivalente). Fllanxhat duhet të kenë certifikate aprovimi nga të paktën 1(një) institucion ndërkombëtar për përdorimin për ujë të pijshëm (p.sh DVGW etj). Permasat e tyre duhet të jenë sipas preventivit.

XIBO METALIKE

Xibot shërbejnë për të bashkuar ose lidhur tubo PE, PVC, gize, cimento, celiku, me fibra xhami etj.. ndërmjet tyre. Xibot duhet ofrojne garanci dhe siguri të bashkimit të tubove me ane të elementeve të ndryshme shtese që kanë në sektorin e mberthimit dhe shtrengimit të tubove. Xibot duhet të ofrojne edhe një tolerancë midis dy aneve të bashkimit të tubove prej 8 gradesh ose më të lartë, pa krijuar asnjë problem në bashkimin e tyre. Trupi i xibove dhe unazat shtrenguese të jenë material gize EN-GJS-500 sipas standartit EN 1563 (ose ekuivalent). Gomina izoluese e xibos duhet të jetë EPDM për përdorim për ujë të pijshëm sipas standartit EN 681-1 (ose ekuivalent). Kapset e xibove duhet të jenë material POM. Xibot duhet të kenë thumba të dhembzuar të cilët të jenë material celiku DIN 1.1132 (ose ekuivalent) sipas standartit DIN 1654 (ose ekuivalent me të) dhe që sigurojnë një lidhje të qëndrueshme të tubos me xibon. Bulonat dhe rondolet të jenë material I pandryshkshëm inoks A2 sipas standartit EN 10088-1(ose ekuivalent) ndërsa dado të jenë material I pandryshkshëm inoks A4 sipas standartit EN 10088-1(ose ekuivalent). Xiboja duhet të jetë e lyster ose e veshur me bojë epokside që lejohet për ujë të pijshëm me trashësi lysterje minimum 200µm sipas standartit DIN 30677 (ose ekuivalent). Xibot duhet të jenë të testuara sipas standartit EN 14525 dhe EN 545 (ose ekuivalente) dhe të kenë presion pune 16 bar ose më të lartë. Produkti duhet të jetë i certifikuar për ujë të pijshëm.

GUR PRERES

Flete guri fresibel është një material rrethor prerës. Guri prerës shërben për prerjen e tubove metalike dhe tubove plastike të dimensioneve të mëdha.

BULONA,DADO,RONDELE

Bulonat, dadot dhe rondolet të jenë sipas madhësive të kerkuara në preventiv

VULA

Pjesa e brendshme me ngjyrë e vules të jetë e bllokuar brenda vules me ane të ngjitjes me vibrime akustike me frekuencë të lartë, e cila siguron puthitjen sa më të mirë të vules, dhe siguri sa më të lartë. Numrat serial dhe logoja në vule të jenë të shënuara me ane të një shenjuesi me lazer dhe të mos kenë mundësi të fshihen nga përdoruesit. Trupi i vules të jetë material Polikarbonat I klasit V2 (për të rezistuar flakeve) dhe pjesa e brendshme me ngjyrë të jetë material poliacetal I standartit ASTM F 1855. Vula duhet të rezistojë kushteve ekstreme të motit pa problem -38⁰ C - +80⁰ C.

Vula të jetë e testuar për fortesinë e saj sipas standartit ISO 527-2. Gjate testimëve të jetë treguar se vula duron pa u thyer një forcë mesatare prej minimalisht 37kilogram forcë. Kjo duhet vërtetuar nga një certificate/test raport nga shoqëri (kompani) të pavarura testuese dhe certifikuese ndërkombëtare.

Vula duhet të përmbushë kërkesat e standartit ISO4892-3. Vula duhet të jetë testuar dhe të rezistojë rrezeve ultraviolette. Gjate testimëve vula duhet të ketë rezistuar për minimalisht 7 orë rrezeve ultraviolette me intensitet minimal 0.75w/m² dhe me gjatësi vale rrezatimi 340nanometer në temperaturë 57-63⁰ C. Mbas testimëve vula nuk duhet të ketë pësuar asnjë ndryshim në formën fizike të saj. Kjo duhet vërtetuar nga një certificate/test raport nga shoqëri (kompani) të pavarura testuese dhe certifikuese ndërkombëtare.

Per shkak te perdorimit te gjere te tyre dhe ne mjedise te ndryshme ku mund te kene akses persona te ndryshem vulat nuk duhet te jene te demshme per shendetin dhe nuk duhet te kene ne perberje te tyre material te demshme ose toksike per jeten e njeriut.

Vula duhet të ketë logon “Ujesjelles Kanalizime Vlore”, 6 numra serial unik të njëpasnjëshëm në pjesën e përparme të trupit (pjesa femërore) dhe 4 shifrat e fundit ne pjesen e brendshme me ngjyre. Numrat serial te vules no mostren qe do te paraqitet duhet te jene gjashte “0” ne menyre qe te mos jete perdorur me perpara ose qe te mund te perdoret ne te ardhmen.

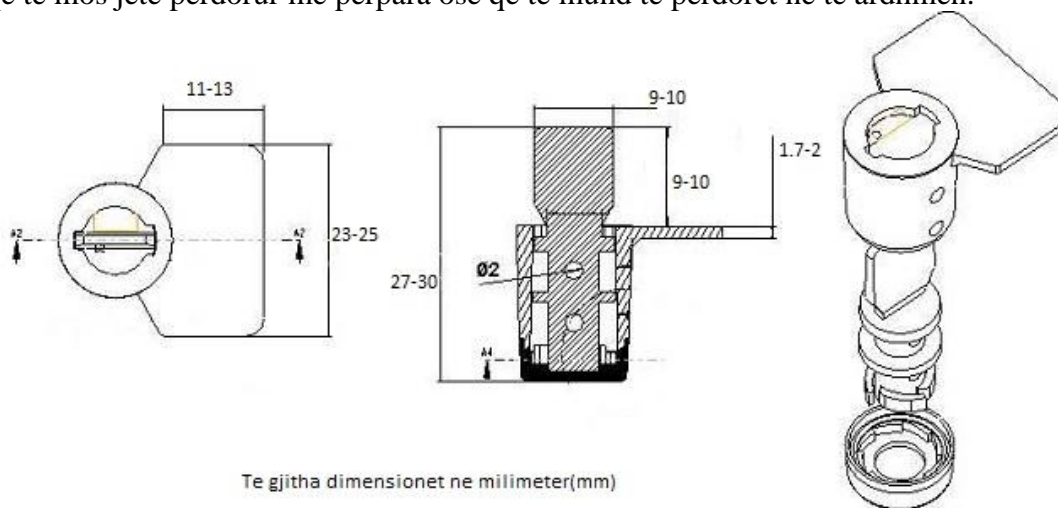

Vula duhet te shoqerohet sebashku me telin e galvanizuar dhe te plastifikuar. Cdo vule duhet te shoqerohet me minimumi 60cm tel.

Tub Celiku

Keta tuba celiku duhet te jene te testuar sipas standarteve API 51 GR B dhe ASTM A106. Forca e elasticitetit te tyre duhet te jete minimumi 500 MPa dhe kufiri I tyre I keputjes duhet te jete minimumi 325 MPa. Perberja kimike e ketyre tubave duhet te jete si me poshte:

Karboni(C) : 0.2-0.23%

Silici(Si) : 0.23-0.25%

Mangani(Mn): 0.49-0.51%

Fosfori(P): 0.021-0.023%

Sulfuri(S): 0.008-0.01%

Kromi(Cr): 0.039-0.041%

Nikeli(Ni): 0.005-0.007%

Bakri(Cu):0.008-0.01%

Molibdeni(Mo)-0.001%

Alumini(Al):0.002-0.004%

Manometer

Manometri qe kerkohet duhet te jete me filetim nga poshte. Duhet te jete I perdorshem per lengje dhe gaze te cilat nuk jane shume viskoze dhe te kristalizuara ne menyre qe te mos demtohet aliazhi I bakrit. Projektimi I tyre duhet te jete sipas standartit EN 831-1 ose ekuivalent me te. Tempratura e punes se manometrit te jete minimumi -20oC dhe maksimumi +60oC . Shkalla e matjes se manometrit te jete nga 0-400 bar (pranohen dhe modelet te cilat jane te afte te bejne matje edhe me shume se 400 bar).

Saracineska HDPE

Keto saracineska duhet te jene te prodhuar me plastik HDPE 100 te paster dhe jo plastik te riclikuar. Ato duhet te jene konform standartit EN 12201-3 dhe ISO 4427 (ose ekuivalent). Dendesia e plastikes se perdorur duhet te jete minimumi 0.959 g/cm³ sipas standartit ISO 1183(ose ekuivalent). Moduli I terheqjes te jete minimumi 900 MPa sipas standartit ISO 527-2 (ose ekuivalent). Presioni I punes, I cili duhet te jete minimumi 16 bar dhe te jete I percaktuar ose vendosur sipas standartit EN 12201 (ose ekuivalent)

AJRUES 2”

Ajruesit lejojne nxjerjen e ajrit ne sistemet e shperndarjes se ujit. I gjithë trupi I ajruesit sebashku me kapakun duhet te jete gize EN-GJS-400 sipas standartit EN 1563 (ose ekuivalent). Ajruesi duhet te kete valvul e nxjerrjen e ajrit, te kete nje valvul shkarkuese dhe nje valvul sigurie. Ai duhet te kryej 3 funksione, shkarkimin errymave te medha te ajrit gjate mbushjes se tubave, nxjerrjen automatike te ajrit qe gjendet ne tuba me uji me presion dhe nxjerrjen e ajrit qe gjendet ne tuba gjate zbrasjes ose boshatisjes se tyre. Valvula e sigurise dhe valvula shkarkuese duhet te jene material bronxi ose inoks. Valvula qendrore per shkarkimin e ajrit duhet ta kete materialin izolues gome per ajruesin. Dadot dhe bulonat te jene material I pandryshkshem, celik I galvanizuar ose inoks. Ajruesit duhet te jene te lyera ose te veshura me boje epokside Brenda dhe jashte sipas standartit DIN 30677 (ose ekuivalente). Ajruesit te jene me fllanxha sipas standartit EN 1092-2 (ose ekuivalent) dhe te jene te testuar sipas standartve EN 12266 dhe EN 1074-1 & -4(ose ekuivalente). Presioni I punes duhet te jete 25bar.

Permasat e ajruesve sipas listes ne preventiv.

Ajrues 2” (50mm).

Tapet I gomes per Guarnicione

Materiali duhet te jete elastomer EPDM me shenjim CE dhe sipas standartit BS EN 681-1 ose ekuivalent me te. Temperatura maksimale qe ky material duhet te duroje eshte 70oC(pranohen dhe tapete qe suportojne temperatura me te larta). Keto tapete duhet te jene te afte te durojne presion te vazhdueshem pune minimumi 16 bar.

Kundralvula Gize 300mm

Kundralvulat e gizes perdoren per te parandaluar kthimin mbrapsht te rrjedhes se ujit. Keto kundralvula duhet te jene te pajisura me fllanxha sipas standartit DIN EN 1092-2 ose ekuivalent me te. Kundralvula duhet te kete te shenuar ne trup shigjeten qe tregon sensin e drejtimit te ujit dhe te jete e mundur qe keto kundralvula te instalohen ne 2 pozicone si horizontal ashtu dhe vertikal. Trupi dhe kapaku duhet te jene prej gize (EN-GJS-500-7) sipas standartit EN 1563 ose ekuivalent me te. Guarnicioni i kapakut duhet te jete elastomer EPDM dhe te kete shenjimin CE sipas standartit EN 681-1 ose ekuivalent me te dhe te jete 40bar. Tapa dhe boshti i kundralvules se bashku me dadot, bulonat dhe rondelet te jene inoks sipas standartit 10088-1 ose ekuivalent me te. Kundralvulat duhet te jene te pajisura me mbeshtetese bronzi sipas standartit EN 1982 dhe duhet te jene te lyera me boje epokside te perdorshme per uje te pijshem RESICOAT 9000 R4(ose ekujvalente) sipas standartit DIN 30677 (ose ekuivalente) dhe kjo boje te jete e aplikuar elektrostatisht, me nje trashesi te barabarte ose me te madhe se 250 µm.

Kopling (fllanxh adaptor gize)

Fllanxh adaptoret sherbejne per te bashkuar ose lidhur tubo te materialeve te ndryshme ndermjet tyre duke perfshire tubo HDPE, Gize, celiku etj. Ne ndryshim nga bashkueset, fllanxh adaptoret ne nje krahe ofrojne garanci dhe siguri te bashkimit te tubove me ane te elementeve te ndryshem shtese qe kane ne sektorin e mberthimit dhe shtrengimit te tubove ndersa ne krahet tjeter kane nje fllanxh e cila eshte konform standartit EN1092-2 (ose ekuivalent). Fllanxh adaptoret duhet te

ofrojne edhe nje tolerance midis dy aneve te bashkimit te tubove prej 4 gradesh ose me te larte, pa krijuar asnje problem ne bashkimin e tyre. Trupi I tyre dhe unazat shtrenguese te jene material gize EN-GJS-500 sipas standartit EN 1563 (ose ekuivalent). Gomina izoluese e bashkueses duhet te jete EPDM per perdorim per uji te pijshem sipas standartit EN 681-1 (ose ekuivalent). Kapset e bashkueseve duhet te jete material POM. Fllanxh adaptoret duhet te kene thumba te dhembezuar te cilet te jene material celiku DIN 1.1132 (ose ekuivalent) sipas standartit DIN 1654 (ose ekuivalent me te) dhe qe sigurojne nje lidhje te qendrueshme te tubos me bashkuesen. Bulonat dhe ronelet te jene material I pandryshkshem inoks A2 sipas standartit EN 10088-1(ose ekuivalent) ndersa dado te jene material I pandryshkshem inoks A4 sipas standartit EN 10088-1(ose ekuivalent). Fllanxh adaptoret duhet duhet te jete e lyer ose e veshur me boje epokside qe lejohet per uji te pijshem me trashesi lyerje minimum 200µm sipas standartit DIN 30677 (ose ekuivalent). Bashkueset duhet te jene te testuara sipas standartit EN 14525 dhe EN 545 (ose ekuivalente) dhe te kene presion pune 16 bar ose me te larte. Produkti duhet te jete I certifikuar per uji te pijshem.
Permasat sipas preventivit.

Shtojca11

[Shtojcë për t'u plotësuar nga Autoriteti Kontraktor në Marrëveshjen Kuadër]

PLANIFIKIMI I KONTRATAVE NË MARRËVESHJEN KUADËR

	<input type="checkbox"/> Mall:	Numri total i kontratave sipas Marrëveshjes
Kuadër _____		
Kontrata Nr.	Titulli i Kontratës	Përshkrim i shkurtër i kontratës
01	_____	_____
02	_____	_____
03	_____	_____
...	_____	_____

Shtojca 12

(Shtojcë për t'u plotësuar nga Autoriteti Kontraktor)

(Kjo Shtojcë në rastin e Marrëveshjes Kuadër do të plotësohet nga autoriteti kontraktor vetëm gjatë rihapjes së procesit të mini-konkursit)

SASIA DHE GRAFIKU I LËVRIMIT

Sasia e mallit që kërkohet:

LISTA E MATERIALEVE HIDRAULIKE KERKESAT 2021

Nr	Emertimi I materialeve	Njesia	Sasia
1	Ajrues Ø 2"	copë	10
2	Bashkuese Ø 20 mm Pp ,PNØ 16 atm	copë	400
3	Bashkuese Ø 25 mm Ø 16 atm	copë	500
4	Bashkuese Ø 32 mm Ø 16 atm	copë	500
5	Bashkuese Ø 40 mm Ø 16 atm	copë	400
6	Bashkuese Ø 50 mm Ø 16 atm	copë	540
7	Bashkuese Ø 50 x40	copë	10
8	Xhunto Ø 50 x2 "	copë	10
9	Bashkuese Ø75mm 50 Ø 16 atm	copë	4
10	Bashkuese Ø75mm Ø 16 atm	copë	66
11	Bashkuese Ø90mm Ø 16 atm	copë	15
12	Bashkuese Ø110mm Ø 16 atm	copë	12
13	Xhunto Ø 50 mm x 1 1/2	copë	15
14	Bashkuese Ø 63 mm Ø 16 atm	copë	424
15	Bashkuese fi 20 10 bar	copë	2050
16	Bashkuese fi 25 10 bar	copë	1150
17	Xhunto fi 20 x1/2 10 bar	copë	250
18	Bashkuese fi 20 x20 10 bar	copë	100
19	Bashkuese fi 32 10 bar	copë	550
20	Bashkuese ∅ 32 (ppr)	copë	20
21	Bashkuese fi 40 10 bar	copë	132
22	Bashkuese ∅ 40 (ppr)	copë	20
23	Bashkuese fi 50 10 bar	copë	168
24	Bashkuese fi 63 10 bar	copë	166
25	Bashkuese fi 75 10 bar	copë	100
26	Bashkuse φ110, 16 Atmosfer	copë	18

Dokumentat Standarde të Tenderit

27	Bashkuse $\phi 90$, 16 Atmosfer	copë	33
28	Brryla 1 xingato	copë	550
29	Brryla 1/2 xingato	cope	2130
30	Brryla 1 1/2 xingato	cope	230
31	Brryla 3/4 xingato	copë	1130
32	Brryla 1 1/4 xingato	cope	100
33	Brryla 2 xingato	cope	115
34	Brryla fi 20 10 bar femra	cope	2100
35	Brryla fi 20 x 1/2 10 bar femra	cope	1000
36	Brryla fi 25 x 3/4, 10 bar femra	cope	1100
37	Brryla fi 25 10 bar	cope	1550
38	Brryla fi 32 x 1 10 bar femra	copë	800
39	Brryla fi 32, 10 bar	copë	600
40	Brryla fi 40 x 1 e 1/4 10 bar femra	copë	100
41	Brryla fi 40, 10 bar femra	copë	200
42	Brryla fi 50 x 1 e 1/2 10 bar femra	copë	100
43	Brryla fi 50, 10 bar	copë	100
44	Brryla fi 63 x 2 10 bar femra	copë	100
45	Brryla fi 63, 10 bar	copë	106
46	Bryl 3/4" " "	copë	30
47	Bullona+dado+rondele M 14 L 70 mm	copë	200
48	Bullona+dado+rondele M 10 L 50 mm	copë	200
49	Bullona+dado+rondele M 6 L 40 mm	copë	100
50	Bullona+dado+rondele M 6 L 50 mm	copë	100
51	Bullona M8 kodi BFE 135 L+35 mm	copë	40
52	Bullona+dado+rondele M 16 L 80 mm	copë	100
53	Bullona+dado+rondele M 18 L 90 mm	copë	100
54	Bullona+dado+rondele M 20 L	copë	100
55	Bullona+dado+rondele te ndryshme	copë	10
56	Bullona+dado+rondele M 14 L 100 mm	copë	200
57	Bullona+dado+rondele M 16 L 100 mm	copë	200
58	Bullona+dado+rondele M 20 L 100 mm	copë	100
59	Elektroda ϕ 2.5 mm italjane E6013 ose ekuivalente	pako	110
60	Elektroda ϕ 2.5 mm it EB121 ose ekuivalente	pako	20
61	Elektroda ϕ 3.2 mm it E 6013 ose ekuivalente	pako	70
62	Elektroda ϕ 3.2 mm it EB121 ose ekuivalente	pako	20
63	Elektroda ϕ 3.2 mm inox	pako	10
64	Elektroda 2.5	pako	20
65	Fllanxha celiku per saraqinesk ϕ 80	cope	54
66	Fllanxha celiku per saraqinesk ϕ 150	cope	24
67	Fllanxha celiku per saraqinesk ϕ 100	cope	54

Dokumentat Standarde të Tenderit

68	Gur preres Ø 230 mm ce	copë	240
69	Gur preres Ø 120 mm ce	copë	50
70	Hollandeze 1 ½" celiku (pa damar)	copë	142
71	Hollandeze ½" " "	copë	50
72	Hollandeze 2 ½" " "	copë	33
73	Hollandeze 2" " "	copë	137
74	Hollandeze 1 ¼" " "	copë	130
75	Hollandeze 1" " "	copë	130
76	kundraalvul Φ 1 1/2"	cope	10
77	kundraalvul Φ 1/2"	cope	20
78	kundraalvul Φ 2"	cope	10
79	kundraalvul Φ 3/4"	cope	10
80	kundraalvul Φ 300	cope	1
81	Lama sharre italiane profesionale	copë	300
82	Li	tufa	1005
83	paste hidraulike	cope	5
84	Litar amjanti φ10	kg	15
85	Litar amjanti φ12	kg	20
86	Litar amjanti φ8 mm	kg	5
87	M. Ridoto 2 ½" x 2"	copë	13
88	M.Ridoto 2 x 1"	copë	65
89	M.Ridoto 2" x1 ½"	copë	65
90	M.Ridoto 1 ¼" x 1"	copë	65
91	M.Ridoto 1 ½" x 1"	copë	65
92	M.Ridoto 1x ½"	copë	65
93	M.Ridoto 1x ¾"	copë	65
94	Manikot 1	cope	6
95	Manikot 1 x 1/2	cope	6
96	Manikot 2	cope	6
97	Manikot xingato 1/2	cope	5015
98	Manikot xingato 3/4	cope	4010
99	Manikota 1 1/2 " xingato	copë	320
100	Manikota 1" xingato	copë	700
101	Manikota 2 " xingato	copë	300
102	Manikota 1 1/4 xingato	copë	100
103	Manikota 2 1/2 " xingato	copë	50
104	Manikota ridoto 1/2 x3/4	copë	1000
105	Manikota ridoto 3/4 x1	copë	1000
106	Manikota ridoto 1x1/4	copë	500
107	Manikota ridoto 11/4x11/2	copë	200
108	Manikota ridoto 11/2x2	copë	100

Dokumentat Standarde të Tenderit

109	manometer -10atm	cope	5
110	Niple 1 ½” xingato	copë	326
111	Niple 1” xingato	copë	1220
112	Niple 3” " "	copë	25
113	Niple ¾” xingato	copë	4240
114	Niple 1 ¼ xingato	cope	300
115	Niple 4" celiku (pa damar)	cope	10
116	Niple ½” xingato	copë	5300
117	Niple 2 ½” xingato	cope	15
118	Niple 2” xingato	cope	326
119	Paste	kuti	54
120	Plumb pete t=4mm	Kg	50
121	Qafore Ø 25 mm x 1/2" PN 16 atm PP	cope	30
122	Qafore Ø 25 mm x 3/4" PN 16 atm PP	cope	30
123	Qafore Ø 32 mm x1 PP	cope	100
124	Qafore 32x3/4	cope	100
125	Qafore Ø 40 mm x1/2" PN 16 atm PP	copë	260
126	Qafore Ø 40 mm x3/4" PN 16 atm PP	cope	260
127	Qafore Ø 50 mm x 1/2" PN 16 atm PP	copë	290
128	Qafore Ø 50 mm x 3/4" PN 16 atm PP	copë	260
129	Qafore Ø 63 mm x3/4" 16 atm PP	copë	200
130	Qafore 63 x 1	copë	400
131	Qafore 125 x2 PP	copë	10
132	Qafore 110*1 PP	copë	10
133	Qafore Ø 63 mm x 1" 16 atm PP	copë	200
134	Qafore Ø 75 mm x 1" 16 atm PP	copë	40
135	Qafore Ø 75 mm x 2" 16 atm PP	copë	30
136	Qafore Ø 75 mm x 1 1/2" 16 atm PP	copë	30
137	Qafore Ø 90 mm x 2" 16 atm PP	copë	30
138	Qafore Ø 90 mm x 1 1/2" 16 atm PP	copë	30
139	Qafore Ø 110 mm x 1" 16 atm PP	copë	50
140	Qafore Ø 110 mm x 2" 16 atm PP	copë	50
141	Reduksion Bronx 1 e 1/2	cope	100
142	Reduksion Bronx 1 x 3/4	cope	200
143	Reduksion 1/2x 3/4 xingato	cope	2000
144	Reduksion 3/4x 1 xingato	cope	1200
145	Reduksion 3/4x 1/2 xingato	cope	400
146	Reduksion 1x 1 1/4 xingato	cope	550
147	Reduksion 1x 1/2 xingato	cope	100
148	Reduksion 1 1/4x 1 1/2 xingato	cope	200
149	Reduksion 1 1/2x 2 xingato	cope	100

Dokumentat Standarde të Tenderit

150	Reduktuese 1 ½" x 1"	copë	130
151	Reduktuese 2 ½" x 1 ½"	copë	13
152	Reduktuese 2 ½" x 2"	copë	13
153	Reduktuese 3" x 2 ½"	copë	13
154	Reduktuese 3" x 2"	copë	26
155	Reduktuese 2" x 1 ¼"	copë	130
156	Reduktuese 1 1/2" x 1 1/4"	copë	50
157	Reduktuese 1 ¼" x 3/4 "	copë	50
158	Reduktuese 2" x 1 "	copë	50
159	Rjete plastike rethuese	ml	500
160	Stafa inoxi 80-108	copë	60
161	Stafa inoxi 108 -125	copë	60
162	Stafa inoxi 155-175	copë	50
163	Saracineska PP 40	copë	3
164	Saracineska PP 50	cope	3
165	saracineske 100 Gize	cope	9
166	Saracineske 200 Gize	cope	5
167	Saraqineska lev 2"	cope	6
168	Saraqineska 2" bronxi Ø 16 atm	copë	368
169	Saraqineska 1 ½" bronxi Ø 16 atm	copë	468
170	Saraqineska 2 ½" bronxi Ø 16 atm	copë	53
171	Saraqineska 3" bronxi Ø 16 atm	copë	23
172	Saraqineska 4" 110 mm bronxi	cope	4
173	Saraqineska ¾" bronxi Ø 16 atm	copë	2319
174	Saraqineska 1 ¼" bronxi Ø 16 atm	copë	765
175	Saraqineska 1/2" inoksiØ 16 atm	copë	10
176	Saraqineska 1" bronxi Ø 16 atm	cope	1313
177	Saraqineska Ø 20 PP 16 atm	cope	260
178	Saraqineska Ø 25 PP 16 atm	cope	260
179	Saraqineska Ø 32 PP 16 atm	cope	260
180	Saraqineska Ø 40 PP 16 atm	cope	100
181	Saraqineska Ø 50 PP 16 atm	cope	100
182	Saraqineska Ø 63 PP 16 atm	cope	50
183	Saraqineska Ø 75 HDPE 16 atm	copë	30
184	Saraqineska Ø 100 me volant	copë	5
185	Shirita rruge	copë	500
186	Sprajt boje te ndryshme	copë	25
187	Sprajt ndryshku	copë	135
188	Tapa 1 " plastike PN 10	copë	130
189	Tapa 1 e 1/2 " plastike PN 10	cope	130
190	Tapa 1/2" plastike PN 10	copë	130

Dokumentat Standarde të Tenderit

191	Tapa 3/4 ” plastike PN 10	cope	130
192	Tapa 1 xingato	cope	710
193	Tapa 1 1/4 xingato	cope	100
194	Tapa 1 1/2 xingato	cope	110
195	Tapa 1/2 xingato	cope	500
196	Tapa 1/2 xingato	cope	10
197	Tapa 1/2 xingato	cope	3080
198	Tapa 2 xingato	cope	110
199	Tapa 3/4 xingato	cope	80
200	Tapa 3/4 xingato	cope	1500
201	Tapet gome per guarnicione L=1000x600x6mm	cope	100
202	Ti 1 e 1/2 " xingato	cope	30
203	Ti 2" xingato	cope	38
204	TI Ø 50	cope	4
205	TI Ø 63 * 50	cope	4
206	TI Ø 75 * 50	cope	2
207	Tubo flex 1/2 me gjatesi 80 cm	cope	20
208	Tubo Ø 1/2 10 ATM plastik	ml	100
209	Tubo Ø 3/4 10 ATM plastik	ml	100
210	Tubo robe 2 1/2 per pompen zhytese	ml	100
211	tubo celiku Ø100	ml	10
212	tubo celiku Ø150	ml	10
213	tubo celiku Ø200	ml	10
214	tubo celiku Ø300	m/l	10
215	Tubo Ø 20 PE PN 16	ml	5000
216	Tubo plastike polietileni Ø 32 16 at, t24mm	ml	5000
217	Tubo plastike polietileni Ø 40 16 at, t30mm	ml	5000
218	Tubo plastike polietileni Ø 50 16 at, t37mm	ml	5000
219	Tubo plastike polietileni Ø 63 16 at, t47mm	ml	5000
220	Tubo plastike polietileni Ø 75 16 at, t57mm	ml	1000
221	Tubo plastike polietileni Ø 90 16 at, t67mm	ml	1000
222	Tubo plastike polietileni Ø 25 16 at, t20mm	ml	5000
223	Upa metalik Φ14	cope	20
224	Upa metalike Φ12	cope	20
225	Vula	copë	300
226	Xhunto Ø 25 * 3/4” Ø 16 atm	copë	520
227	Xhunto Ø 40 * 1 ¼” Ø 16 atm	copë	540
228	Xhunto Ø 50 * 2” Ø 16 atm	copë	522
229	Xhunto Ø 32* 1” Ø 16 atm	copë	400
230	Xhunto Ø 32* 3/4” Ø 16 atm	copë	150
231	Xhunto Ø 40 * 1 ½” Ø 16 atm	copë	520

Dokumentat Standarde të Tenderit

232	Xhunto Ø 50 * 1 ½" Ø 16 atm	copë	520
233	Xhunto Ø 25 * 1"te Ø 16 atm	cope	520
234	Xhunto Ø 25 * 1/2"te Ø 16 atm	cope	200
235	Xhunto fi 20x1/2 10 bar femer	cope	4000
236	Xhunto fi 20x1/2 10 bar	cope	1000
237	Xhunto fi 25x3/4 10 bar femer	cope	5000
238	Xhunto fi 25x3/4 10 bar	cope	1400
239	Xhunto fi 32 x 1 10 bar mashkull	cope	1000
240	Xhunto fi 32x1 10 bar femer	cope	3100
241	Xhunto fi 40 x 1 e 1/4 10 bar femer	cope	100
242	Xhunto fi 40 x 1 e 1/4 bar	cope	200
243	Xhunto fi 50 x 1 e1/2 10 bar femer	cope	100
244	Xhunto fi 50 x 1 e1/2 10	cope	200
245	Xhunto fi 63 x 2 10 bar femer	cope	100
246	Xhunto fi 63 x 2 10 bar	cope	100
247	Xhunto fi 75 *2 e 1/2	cope	4
248	Tapa 20	cope	100
249	Tapa 25	cope	100
250	Tapa 32	cope	100
251	Tapa 40	cope	50
252	Tapa 50	cope	50
253	Tapa 63	cope	50
254	Ti 1/2	cope	30
255	Xibo 85--107 mm	cope	10
256	Xibo 63--85 mm	cope	10
257	Tub hdpe 110 pn 16	ml	1000
258	Staf inoksi 75-85	cope	20
259	Staf inoksi 350-400	cope	10
260	Staf inoksi 450-500	cope	5
261	Staf inoksi 310-335	cope	20
262	Kopling 107-125	cope	20
263	Kopling 80-108	cope	20
264	Kopling 150-170	cope	20
265	Kopling 210-230	cope	20

Afatet e lëvrimt:

Sipas kërkesave të Autoritetit Kontraktor, duke filluar nga momenti i nënshkrimit të kontrates me perfundim deri në 12 muaj.

Shtojca 13

[Shtojcë për t'u plotësuar nga Autoriteti Kontraktor]

NJOFTIM STANDARD PËR OFERTUESIN E SKUALIFIKUAR⁴

[Vendi dhe data]

[Emri dhe adresa e autoritetit kontraktor]

[Adresa e ofertuesit]

I/E Nderuar, Z/Zj. <emri i kontaktit>

Ju falenderoj për pjesëmarrjen në procedurën e lartpërmendur të prokurimit publik. Procedura e kryer në përputhje me Ligjin nr. 9643 datë 20.11.2006 “Për Prokurimin Publik”.

Oferta juaj u vlerësua me kujdes sipas kushteve dhe kërkesave të përcaktuara në njoftimin e kontratës dhe në dosjen e ofertës. Me keqardhje ju informoj se u s'kualifikuat, sepse oferta e dorëzuar nga ju u refuzua për shkak të arsyes (-ve) së/të mëposhtme:

Nëse mendoni se Autoriteti Kontraktor ka shkelur LPP ose RrPP gjatë procedurës së prokurimit publik, atëherë keni të drejtë të filloni një procedurë rishikimi sic parashikohet në Kreun VII të LPP.

Edhe pse nuk mundëm të përdornim shërbimet tuaja në këtë rast, besoj se do të vazhdoni të jeni i interesuar në nismat tona të prokurimit.

Me respekt

< Emri >

⁴ Ky njoftim duhet të përdoret në rastin e procedurave të prokurimit që zhvillohen në rrugë shkresore

Shtojca 14

[Shtojcë për t'u plotesuar nga Autoriteti Kontraktor]

FORMULARI I NJOFTIMIT TË FITUESIT

[Data]

Për: [Emri dhe adresa e ofertuesit të shpallur fitues]

* * *

Procedura e prokurimit:

Numri i referencës së procedurës/lotit:

Përshkrim i shkurtër i kontratës: [Sasia ose qëllimi dhe kohëzgjatja e kontratës]

Publikime të mëparshme (nëse zbatohet): Buletini i Njoftimeve Publike [Data] [Numri]

Kriteret e përzgjedhjes së fituesit: çmimi më i ulët oferta ekonomikisht më e favorshme

Njoftojme se, kane qenë pjesëmarrës në procedurë këta ofertues me vlerat përkatëse të ofruara:

1. _____
Emri i plotë i shoqërisë *numri i NIPT-it*

Vlera _____
(me numra dhe fjalë)

2. _____
Emri i plotë i shoqërisë *numri i NIPT-it*

Vlera _____
(me numra dhe fjalë)

Etj. _____

Janë skualifikuar ofertuesit e mëposhtëm:

1. _____
Emri i plotë i shoqërisë *numri i NIPT-it*

2. _____
Emri i plotë i shoqërisë *numri i NIPT-it*

Përkatësisht për arsyet e mëposhtme:

* * *

Duke iu referuar procedurës së lartpërmendur, informojmë [emri dhe adresa e ofertuesit të shpallur fitues] se oferta e paraqitur, me një vlerë të përgjithshme prej [shuma përkatëse e shprehur në fjalë dhe shifra]/pikët totale të marra [_____]është identifikuar si oferta e suksesshme.

Rrjedhimisht, jeni i lutur të paraqisni pranë [emri dhe adresa e autoritetit kontraktor dhe referenca e kontaktit] sigurimin e kontratës, siç parashikohet në dokumentat e tenderit, brenda _____ ditëve nga dita e marrjes/publikimit të këtij njoftimi.

Në rast se nuk pajtoheni me këtë kërkesë, ose tërhiqeni nga nënshkrimi i kontratës, do të konfiskohet sigurimi i ofertës suaj (nëse është kërkuar) dhe kontrata do t'i akordohet ofertuesit vijues në klasifikimin përfundimtar, oferta e të cilit është dorëzuar me një vlerë të përgjithshme prej [vlera përkatëse e shprehur në fjalë dhe shifra], siç parashikohet në nenin 58 të Ligjit nr.9643 datë 20.11.2006 “Për prokurimin publik”, i ndryshuar.

Njoftimi i Klasifikimit është bërë në datë _____

Ankesa: ka ose jo _____

(nëse ka) ka marrë përgjigje në datë _____

* * *

[Titullari i autoritetit kontraktor]

Shtojca 15

[Shtojcë për t'u plotësuar nga Autoriteti Kontraktor në rastin e marrëveshjes kuadër]

FORMULARI I NJOFTIMIT TË OPERATORËVE EKONOMIKË TË SUKSESSHËM NË MARRËVESHJEN KUADËR

[Data]

Për: [Emri dhe adresa e operatorëve ekonomikë të shpallur fitues]

1. _____
2. _____
3. _____

* * *

Procedura e prokurimit: _____

Numri i referencës së procedurës/lotit:

Përshkrim i shkurtër i kontratës: *[Sasia, objekti , kohëzgjatja e kontratës etj]*

Publikime të mëparshme (nëse zbatohet): Buletini i Njoftimeve Publike [Data] [Numri]

Kriteret e përzgjedhjes së fituesit: oferta ekonomikisht më e favorshme çmimi më i ulët

Njoftojmë se, kanë qenë pjesëmarrës në procedurë këta operatorë ekonomikë, me shumatorën e çmimeve për njësi të ofruar/ me vlerat përkatëse të ofruara:

1. _____
Emri i plotë i shoqërisë *numri i NIPT-it*

Shumatorja e çmimeve për njësi të ofruar/vlera _____
(me numra dhe fjalë)

2. _____
Emri i plotë i shoqërisë *numri i NIPT-it*

Shumatorja e çmimeve për njësi të ofruar/vlera _____
(me numra dhe fjalë)

Etj. _____

Janë skualifikuar operatorët ekonomikë të mëposhëm:

1. _____

Emri i plotë i shoqërisë

numri i NIPT-it

2. _____

Emri i plotë i shoqërisë

numri i NIPT-it

Perkatësisht për arsyt e mëposhtme:

* * *

Duke iu referuar procedurës së lartpërmendur, informojmë se janë identifikuar si operatorë ekonomikë të suksesshëm:

1. _____

Emri i plotë i shoqërisë

numri i NIPT-it

Shumatorja e çmimeve për njësi të ofruar/Vlera _____/Pikët totale të marra _____
(me numra dhe fjalë)

2. _____

Emri i plotë i shoqërisë

numri i NIPT-it

Shumatorja e çmimeve për njësi të ofruar/Vlera _____/Pikët totale të marra _____
(me numra dhe fjalë)

Etj.____

Rrjedhimisht, jeni i lutur të paraqiteni pranë [emri dhe adresa e autoritetit kontraktor dhe referenca e kontaktit], brenda _____ ditëve nga dita e marrjes/publikimit të këtij njoftimi për të lidhur draft marrëveshjen.

Njoftimi i Klasifikimit është bërë në datë _____

Ankesa: ka ose jo _____

(nëse ka) ka marrë përgjigje në datë _____

[Titullari i autoritetit kontraktor]

Shtojca 16

KUSHTET E PËRGJITHSHME Mallrat – Tender i Hapur

Neni 1: Qellimi

- 1.1 Këto kushte të përgjithshme të kontratës (KPK) do të zbatohen për blerjen e Mallrave të prokuruarra me anë të procedurës me negociim.
- 1.2 Ligji për Prokurimin Publik në Republikën e Shqipërisë parashikon se dispozitat e Kodit Civil Shqiptar do të zbatohen për kontratat e prokurimit publik. Disa dispozita të Kodit Civil janë rishprehur në KPK me qëllim që të rrisin transparencën e kushteve të kontratës. Megjithatë, citimi i disa dispozitave këtu nuk mohon në asnjë mënyrë zbatimin e dispozitave të tjera të Kodit Civil të kësaj kontrate.
- 1.3 Në mënyrë të ngjashme, disa dispozita të Ligjit mbi Prokurimin Publik janë rishprehur në KPK me qëllim që të rrisin transparencën e ligjit që rregullon prokurimin publik. Megjithatë, citimi i disa dispozitave këtu nuk mohon në asnjë mënyrë zbatimin e dispozitave të tjera të Ligjit mbi Prokurimin Publik mbi të drejtat, detyrat dhe detyrimet e palëve.
- 1.4 KPK do të zbatohen deri në atë masë që të mos lënë mënjanë kushtet ose dispozitat e paraqitura në pjesë të tjera të kontratës.
- 1.5 Kushtet e kontratës përfshijnë gjithashtu Kushtet e Veçanta të Kontratës (KVK). Në rast se ka një konflikt midis KPK dhe KVK, KVK do të mbizotërojnë mbi KPK.

Neni 2: Përkufizime

- 2.1 “kontratë” do të thotë marrëveshja e shkruar e lidhur midis Autoritetit Kontraktor dhe Kontraktuesit që përbëhet nga Dokumentat e Tenderit duke përfshirë KPK dhe KVK, të gjitha shtojcat dhe formularët e plotësuar dhe të gjitha dokumentat e tjera që përfshihen në referimin e çdo dokumenti.
- 2.2 “çmim kontrate” do të thotë çmimi që i paguhet Kontraktuesit sipas kontratës për zbatimin e plotë dhe të përpiktë të detyrimeve të tij kontaktore.
- 2.3 “Incoterms” do të thotë termat ndërkombëtare tregtare që përbëjnë rregullat e interpretimit të termave tregtare që përcaktojnë detyrimet përkatëse, kostot, dhe risqet e lidhura me transferimin e Mallrave nga shitësi tek blerësi.
- 2.4 “Lëvrimi” do të thotë të gjitha aktivitetet dhe veprimet që mundësojnë marrjen e Mallrave në vendin e shpërndarjes siç specifikohet në kontratë si paketimi, transportimi, sigurimi,

- tarifat, procedura doganore, ngarkimi dhe shkarkimi, instalimi, mbledhja, bashkimi, kontrollimi i veprimeve dhe mbikëqyrja e gjithë kësaj veprimtarie.
- 2.5 “Autoriteti Kontraktor” do të thotë Autoriteti Kontraktor që është pjesë e kësaj kontrate dhe sipas dispozitave të kësaj kontrate blen Mallrat. Ky term kudo që përdoret ka kuptim të njëjtë me atë të perkufizuar në ligj.
- 2.6 “Kontraktues” do të thotë personi fizik ose juridik që është palë e kësaj kontrate dhe sipas dispozitave të kësaj kontrate furnizon Mallrat.
- 2.7 “Palë (t)” do të thotë nënshkruesit e kontratës.
- 2.8 “Mallrat” do të thotë materialet e papërpunuara, produktet, makineritë dhe pajisjet, objektet në formë të ngurtë, të lëngshme ose të gaztë.
- 2.9 “Shërbimet e lidhura me to” do të thotë shërbimet ndihmëse ose të paparashikuara të furnizimit të Mallrave, si transportimi, instalimi, mirëmbajtja, trajnimi, shërbimet mbështetëse ose detyrime të ngjashme në lidhje me furnizimin e Mallrave.
- 2.10 “Objekt i kontratës” do të thotë të gjitha Mallrat dhe Shërbimet e lidhura me to që Kontraktuesi do të sigurojë sipas kushteve të kontratës.
- 2.11 “Standarde Teknike” do të thotë specifikimet e aprovuara nga një organ i posaçëm standardizimi për zbatimin e vazhdueshëm ose të përsëritur. Standarde të tilla përdoren si rregulla, rregullore ose perkufizim të karakteristikave për të siguruar se materialet dhe shërbimet e procesuara i përgjigjen qëllimit.

Neni 3: Hartimi i Kontratës

- 3.1 Njoftimi i ofertës fituese do të shërbejë për hartimin e kontratës midis palëve, e cila duhet të firmoset brenda afatit të parashikuar në Dokumentat e Tenderit.
- 3.2 Egzistenca e kontratës do të konfirmohet me nënshkrimin e dokumentit të kontratës duke trupëzuar të gjitha marrveshjet midis palëve.

Neni 4: Praktikrat e Korrupsionit, Konflikti i Interesit dhe Kontrolli i Procesverbaleve

- 4.1 Autoriteti Kontraktor mund t’i kërkojë gjykatës të deklarojë të paligjshme kontratën nëse zbulon se Kontraktuesi ka kryer veprime korruptive. Veprimet korruptive përfshijnë veprimet e përshkruara në Nenin 26 të Ligjit mbi Prokurimin Publik.
- 4.2 Kontraktuesi nuk duhet të ketë lidhje (të tashme ose të shkuara) me asnjë konsulent ose ndonjë ent tjetër që ka marrë pjesë në përgatitjen e Dokumentave të Tenderit për këtë prokurim.
- 4.3 Kontraktuesi duhet të lejojë Autoritetin Kontraktor të inspektojë llogaritë dhe regjistrat që kanë lidhje me zbatimin e kontratës ose t’i kontrollojë ato me anë të kontrollorëve të emëruar nga Autoriteti Kontraktor.

Neni 5: Informacioni Konfidencial

- 5.1 Kontraktuesi dhe Autoriteti Kontraktor duhet të mbajnë në konfidencë të gjitha dokumentat, të dhënat dhe informacionet e tjera të dhëna nga pala tjetër në lidhje me kontratën.
- 5.2 Kontraktuesi mund t'i japë nënkontraktuesit dokumenta të tilla, të dhëna ose informacione të tjera që merr nga Autoriteti Kontraktor deri në masën e kërkuar për nënkontraktuesin të kryejë punën e tij sipas kontratës. Në rast të tillë, Kontraktuesi duhet të përfshijë në kontratën e tij me nën-Kontraktuesin një dispozitë që parashikon ruajtjen e konfidencialitetit siç thuhet në Paragrafin 5.1 më sipër.

Neni 6: Pronësia Intelektuale

- 6.1 Me përjashtim të rasteve kur parashikohet ndryshe në kontratë, të gjitha të drejtat e pronës intelektuale të siguruara nga Kontraktuesi gjatë zbatimit të kontratës do t'i përkasin Autoritetin Kontraktor i cili mund t'i përdorë ato sipas gjykimit të tij.
- 6.2 Me përjashtim të rasteve kur parashikohet ndryshe në kontratë, Kontraktuesi, pas përfundimit të kontratës, duhet t'i parashtojë Autoriteti Kontraktor të gjitha raportet dhe të dhënat si hartat, diagramet, skicimet, specifikimet, planet, statistikat, llogaritjet dhe regjistrat mbështetës ose materialet e fituara, mbledhura ose përgatitura nga Kontraktuesi gjatë zbatimit të kontratës. Kontraktuesi mund të mbajë kopje të këtyre dokumentave dhe të dhënave, por nuk duhet t'i përdorë për qëllime që s'kanë lidhje me kontratën pa leje paraprake me shkrim nga Autoriteti Kontraktor.
- 6.3 Kontraktuesi duhet të shkarkojë Autoritetin Kontraktor nga përgjegjësia për shkelje të të drejtave të pronësisë intelektuale që mund të dalin nga prodhimi ose shpërndarja e Mallrave sipas kontratës.
- 6.4 Në rast se ngrihet ndonjë pretendim ose padi kundër Autoritetit Kontraktor në lidhje me ndonjë shkelje të pronësisë intelektuale të shkaktuar nga zbatimi i kontratës ose nga përdorimi i Mallrave të furnizuara sipas kontratës, Kontraktuesi duhet t'i japë Autoritetit Kontraktor të gjitha provat dhe informacionin në posedim të Kontraktuesit që kanë të bëjnë me këtë padi apo pretendim.

Neni 7: Origjina e Mallrave

- 7.1 Nuk ka asnjë kufizim për kombësinë e origjinës së mallrave, përveç atyre që mund të jenë përcaktuar në ndonjë Rezolutë të Asamblesë së Përgjithshme të Kombeve të Bashkuara.
- 7.2 Kontraktuesi mund të jetë i detyruar të verifikojë origjinën e mallrave.
- 7.3 Për qëllime verifikimi, "origjinë" do të thotë vendi ku mallrat janë nxjerrë, ose prodhuar. Mallrat janë prodhuar kur, nëpërmjet përpunimit, procesimit, ose mbledhjes së mjaftueshme të komponentëve, rezulton një produkt i ri i njohur në tregti që është mjaft i ndryshëm në karakteristikat bazë ose në qëllim apo përdorim nga komponentët e tij.

- 7.4 Origjina e mallrave ka dallim nga kombësia e Kontraktuesit ose nenkontraktuesit që siguron mallrat.

Neni 8: Qëllimi i Furnizimit dhe Përshtatshmëria e Mallrave me Specifikimet

- 8.1 Kontraktuesi duhet të dorëzojë Mallrat në përputhje me cilësinë, sasinë dhe llojin e specifikuar në kontratë, si dhe të vendosura dhe paketuara në mënyrën e përcaktuar në kontratë.
- 8.2 Mallrat nuk janë në përputhje me kontratën, nëse ato nuk janë të përshtatshme për përdorimin e posaçëm të parashikuar në kontratë. Kur nuk është e mundur të përcaktohet një gjë e tillë, thuhet se Mallrat nuk janë në përputhje me kontratën nëse ato nuk janë të përshtatshme për përdorimin për të cilin shërbejnë zakonisht sendet e tjera të të njëjtit lloj.
- 8.3 Nëse shitja është bërë në bazë të një modeli ose kampioni, shitësi (Kontraktuesi) duhet të dorëzojë sendet që kanë të njëjtat cilësi si të modelit ose kampionit.

Neni 9: Përputhshmëria e Mallrave me Standardet Teknike

- 9.1 Mallrat e furnizuara sipas kontratës duhet të jenë konform kodeve dhe Standardeve Teknike të parashikuara në specifikimet teknike. Nëse gjatë ekzekutimit të kontratës, ka ndryshime në kodet përkatëse ose në Standardet Teknike, këto ndryshime do të zbatohen vetëm pas aprovimit nga Autoriteti Kontraktor.
- 9.2 Me përjashtim të rasteve kur parashikohet nga ndonjë dispozite tjetër e kontratës, kur nuk është përcaktuar asnjë Standard Teknik përkatës në specifikimet teknike, Mallrat duhet të jenë konform Standardeve Teknike ndërkombëtare. Nëse nuk ekzistojnë Standarde Teknike ndërkombëtare, Mallrat duhet të jenë konform Standardeve Teknike përkatëse Shqiptare.
- 9.3 Kontraktuesi nuk mban përgjegjësi për gabime në skicim, të dhëna, vizatim ose çdo aspekt tjetër të specifikimeve teknike të dhëna nga Autoriteti Kontraktor me përjashtim të rastit kur gabimi ishte aq i dukshëm sa Kontraktuesi duhet ta kishte parë dhe këshilluar Autoritetin Kontraktor për të.
- 9.4 Shitësi (Kontraktuesi) nuk mban përgjegjësi për defekte të Mallrave për të cilat Autoriteti Kontraktor ishte në dijeni në momentin e lidhjes së kontratës ose nuk ishte në dijeni për faj të tij, me përjashtim të rastit kur defektet kanë të bëjnë me cilësinë e Mallrave të specifikuar sipas kontratës ose përfaqësimin e reklamës së shitësit (Kontraktuesit).

Neni 10: Pjesët e Këmbimit

- 10.1 Nëse është e parashikuar në kontratë, Kontraktuesi duhet të përfshijë me Mallrat e lëvruara një sasi pjesësh këmbimi, në përputhje me specifikimet teknike dhe çdo dispozitë përkatëse të kontratës.
- 10.2 Me përjashtim të rasteve kur parashikohet ndryshe, pjesët e këmbimit do të dorëzohen bashkë me Mallrat.

- 10.3 Kontraktuesi duhet të garantojë disponueshmërinë e pjesëve të këmbimit për një periudhë të specifikuar në ofertën e tij dhe të barabartë me jetëgjatësinë e përdorimit të Mallrave.
- 10.4 Në rast të një vendimi të ndërprerjes së prodhimit të pjesëve të këmbimit, Kontraktuesi duhet të njoftojë Autoritetin Kontraktor brenda një kohe të arsyeshme/mjaftueshme për t'i lënë mundësi atij që të prokurojë sasi të mjaftueshme për përdorim të mëvonshëm.
- 10.5 Pas ndërprerjes së prodhimit të pjesëve të këmbimit, Kontraktuesi duhet t'i japë pa pagesë Autoritetit Kontraktor, nëse ai e kërkon, çdo prodhim, vegël, skicim të pjesëve të këmbimit të përdorura në prodhimin dhe mirëmbajtjen e Mallrave.

Neni 11: Ambalazhimi

- 11.1 Kontraktuesi duhet të dorëzojë Mallrat të vendosura dhe të ambalazuara në mënyrën e përcaktuar në kontratë.
- 11.2 Me përjashtim të rasteve kur parashikohet nga ndonjë nen tjetër i kontratës, mund të thuhet se Mallrat nuk janë vendosur dhe paketuar në përputhje me kontratën nëse ato nuk janë vendosur dhe paketuar në të njëjtën mënyrë që bëhet zakonisht për gjërat e të njëjtit lloj ose, nëse mënyra e zakonshme nuk është e disponueshme, në një mënyrë që është e përshtatshme për ruajtjen dhe mbrojtjen e Mallrave.

Neni 12: Testimet dhe Inspektimet

- 12.1 Kontraktuesi duhet të bëjë të gjitha testet dhe inspektimet e kërkuara nga dispozitat e kontratës. Kosto e këtyre testeve dhe inspektimeve duhet të financohet tërësisht nga Kontraktuesi brenda kushteve të çmimit të kontratës.
- 12.2 Me shpenzimet e tij, Autoriteti Kontraktor ka të drejtë të ndjekë testimet dhe/ose inspektimet.
- 12.3 Autoriteti Kontraktor gjithashtu mund t'i kërkojë Kontraktuesit të bëjë teste ose inspektime shtesë të paparashikuara në kontratë por të gjykuara të nevojshme për të verifikuar se Mallrat janë konform specifikimeve dhe kushteve të kontratës. Autoriteti kontraktor do të mbajë përgjegjësi për koston e këtyre testeve. Më tej, nëse këto teste ndalojnë progresin e punës së Kontraktuesit, Autoriteti Kontraktor do të pranojë të ndryshojë grafikun e lëvrimin.
- 12.4 Autoriteti Kontraktor do të refuzojë çdo Mall që nuk e kalon testimin dhe/ose inspektimin ose nuk është konform specifikimeve teknike dhe kushteve të kërkuara në zbatimin e kontratës.
- 12.5 Ekzekutimi i testeve, apo inspektimi i Mallrave nuk e shkarkojnë Kontraktuesin nga garancitë apo detyrimet e tjera sipas kontratës.

Neni 13: Kushtet e Dorëzimit

- 13.1 Kontraktuesi është i detyruar të kryejë të gjitha aktivitetet dhe veprimet e dorëzimit përveçse kur Kontraktuesi përjashtohet në mënyrë specifike nga një aktivitet ose veprim i tillë nga ndonjë dispozitë e kontratës. Nëse një Incoterm përdoret për të përshkruar detyrimet e palëve, termi do të ketë kuptimin që i ka dhënë botimi i fundit i *Incotermave* botuar nga Dhoma Ndërkombëtare e Tregtisë.
- 13.2 Vendi i dorëzimit të Mallrave do të jetë sipas specifikimit të kontratës.
- 13.3 Koha e dorëzimit të Mallrave dhe data e përfundimit të Shërbimeve të lidhura me to do të jetë sipas specifikimit në kontratë.
- 13.4 Dorëzimi i Mallrave duhet të bëhet gjatë orarit të punës me përjashtim të rastit kur kjo kërkesë bie ndesh me ndonjë dispozitë të kontratës.
- 13.5 Kontraktuesi është i detyruar të njoftojë Autoritetin Kontraktor brenda një periudhe kohore të arsyeshme për dorëzimin e Mallrave përpara arritjes së tyre.

Neni 14 Transportimi i Mallrave

- 14.1 Kontraktuesi është i detyruar të sigurojë ngarkimin dhe transportimin e Mallrave siç kërkohet, me qëllim që të plotësojë afatet dhe kushtet e dorëzimit të specifikuar në kontratë.
- 14.2 Në Autoritetin Kontraktor është i detyruar të marrë Mallrat nga ndonjë mjet transporti apo agjenci transporti, Kontraktuesi duhet të japë lajmërim paraprak të arsyeshëm për transportin dhe t'i dorëzojë Autoritetin Kontraktor të gjitha dokumentat e nevojshme për marrjen e Mallrave.
- 14.3 Nëse shitësi, [Kontraktuesi] është i detyruar t'i dorëzojë mallrat në mjetin e transportit në një vend të specifikuar në kontratë, risku i humbjes kalon tek Autoriteti Kontraktor vetëm kur mallrat i dorëzohen mjetit të transportit në vendin e specifikuar. Fakti se shitësi [Kontraktuesi] është i autorizuar të mbajë dokumentat përfaqësuese të mallrave nuk influencon në kalimin e riskut.

Neni 15: Siguracioni

- 15.1 Me përjashtim të rasteve kur parashikohet ndryshe në kontratë, Kontraktuesi duhet të sigurojë që Mallrat që do të dorëzohen sipas kontratës janë plotësisht të siguruar ndaj humbjes ose dëmtimit gjatë transportit, magazinimit ose dorëzimit të tyre.

Neni 16: Verifikimi dhe Pranimi i Mallrave

- 16.1 Përpara pranimit, Autoriteti Kontraktor ka të drejtë të verifikojë, inspektojë dhe testojë Mallrat. Këto veprime duhet të kryhen menjëherë pas dorëzimit të Mallrave. Kontraktuesi ka të drejtë të marrë pjesë në këtë proces dhe të shqyrtojë raportet përkatëse të prërgatitura nga Autoriteti Kontraktor ose agjentët e tij.

- 16.2 Autoriteti Kontraktor pranon ose refuzon Mallrat menjëherë pas dorëzimit duke njoftuar me shkrim Kontraktuesin në lidhje me vendimin e tij për të pranuar ose refuzuar Mallrat.

Neni 17: Garancitë

- 17.1 Kontraktuesi garanton se Mallrat janë të reja, të papërdorura dhe të modeleve të fundit dhe se ato trupëzojnë përmirësimet e fundit në skicim dhe materiale, me përjashtim të rasteve kur parashikohet ndryshe në kontratë.
- 17.2 Shitësi (Kontraktuesi) mban përgjegjësi për çdo defekt ose mospërputhje që ekziston në momentin kur risku kalon tek Autoriteti Kontraktor, edhe kur defekti shfaqet pas këtij momenti.
- 17.3 Shitësi (Kontraktuesi) mban përgjegjësi për mospërputhjen që verifikohet pas momentit të treguar në paragrafin e mësipërm dhe që vjen nga mospërmbushja e ndonjë detyrimi, duke përfshirë garancinë që Mallrat duhet të jenë të përshtatshme për përdorimin e tyre të zakonshëm dhe specifik për një periudhë të caktuar kohe, ose se ato do të ruajnë cilësitë dhe karakteristikat e caktuara.
- 17.4 Me përjashtim të rasteve kur parashikohet ndryshe në kontratë ose në ligj, Autoriteti Kontraktor humbet të drejtën e tij për të kundërshtuar lidhur me të metat e sendit nëse ai nuk i denoncon ato të shitësi (Kontraktuesi), duke specifikuar natyrën e tyre, brenda dhjetë ditëve nga zbulimi i tyre.
- 17.5 Autoriteti Kontraktor s i mundëson Kontraktuesit të gjitha mjetet e nevojshme për të inspektuar këto defekte.
- 17.6 Pas marrjes së këtij njoftimi, Kontraktuesi duhet të riparojë menjëherë ose të zëvendësojë Mallrat defektoze ose pjesët e tyre pa pagesë shtesë për Autoritetin Kontraktor.
- 17.7 Nëse pas marrjes së njoftimit, Kontraktuesi dështon në rregullimin e defektit brenda një periudhe të arsyeshme, Autoriteti Kontraktor mund të ndërmarrë veprime për rregullimin e nevojshëm, me shpenzimet e Kontraktuesit.
- 17.8 Në çdo rast, Autoriteti Kontraktor humbet të drejtën për të kundërshtuar për të metat e sendit nëse ai nuk e ushtron të drejtën e tij brenda dy vjetësh nga data kur sendet i janë dorëzuar atij, po qe se ky afat nuk bie në kundërshtim me kohëzgjatjen e garancisë kontraktore.
- 17.9 Shitësi (Kontraktuesi) nuk mund të shfrytëzojë rregullat e parashikuara ketu nëse defektet kanë të bëjnë me fakte të njohura prej tij ose që nuk mund të ishin të panjohura për të dhe që nuk i janë vënë në dukje Autoritetit Kontraktor.

Neni 18: Çmimi i Kontratës

- 18.1 Çmimi i kontratës është çmimi i dhënë në ofertën e Kontraktuesit dhe i pranuar nga Autoriteti Kontraktor.

18.2 Me përjashtim të rasteve kur parashikohet ndryshe në kontratë, çmimi i kontratës përfshin kostot dhe tarifat, duke përfshirë taksat dhe tarifat doganore të lidhura me dorëzimin e Mallrave, pagesa për transportin, sigurimin, instalimin, testimet, ngarkimin, shkarkimin, udhëzimet, manualët dhe dokumentat në gjuhën e specifikuar dhe të nevojshme për përdorim të rrëgullt, mirëmbajtje dhe riparime të Mallrave. Vlera e taksave dhe tarifave duhet të përcaktohet sipas legjislacionit përkatës, në fuqi 28 ditë para hapjes së ofertave.

Neni 19: Afatet e Pagesës

19.1 Çmimi i kontratës, duke përfshirë çdo pagesë paraprake, duhet të paguhet në kohë siç specifikohet në kontratë.

19.2 Me përjashtim të rasteve kur parashikohet ndryshe në kontratë, pagesa duhet bërë në monedhë Shqiptare. Kursi i këmbimit të monedhave të ndryshme do të jetë kursi i Bankes së Shqiperise i fiksuar në ditën e dërgimit për botim të njoftimit të kontratës.

19.3 Me përjashtim të rasteve kur parashikohet ndryshe në kontratë, kërkesa e Kontraktuesit për pagesë duhet t'i bëhet Autoritetit Kontraktor me shkrim. Për çdo kërkesë, Kontraktuesi duhet të paraqesë origjinalin dhe kopjen së bashku me një listë të sendeve që përshkruan Mallrat e dorëzuara dhe shërbimet e kryera.

19.4 Me përjashtim të rasteve kur parashikohet ndryshe në kontratë, pagesa për Mallrat do të bëhet brenda 30 ditëve kalendrike nga dita që janë pranuar Mallrat ose nga dita e marrjes së kërkesës për pagesë cilado të jetë më vonë.

19.5 Data e pagesës do të jete dita që fondet xhirohen nga llogaria e Autoritetit Kontraktor.

Neni 20: Vonesa në Bërjen e Pagesës

Në rast të verifikimit të vonesave në kryerjen e pagesave nga ana e Autoritetit Kontraktor, megjithëse kontraktuesi ka përmbushur të gjitha detyrimet e tij në përputhje me kushtet e kontratës, detyrimet e prapambetura dhe kamatëvonesat përkatëse do të kryhen në përputhje me parashikimet e ligjit nr. 48/2014 "Për pagesat e vonuara në detyrimet kontraktore e tregtare".

Neni 21: Nryshimi i Ligjeve dhe Rregulloreve

21.1 Nëse pas datës së nënshkrimit të kontratës, ndonjë ligj, rregullore, urdhëresë, urdhër ose procedurë me efektin e ligjit në Republikën e Shqipërisë hyn në fuqi, nxirret ose ndryshon dhe ndikon kushtet, duke përfshirë datën e dorëzimit, ose çmimin e kontratës, kushtet ose çmimi i kontratës do të rregullohen në atë masë sa Kontraktuesi është ndikuar në përmbushjen e detyrimeve të tij sipas kontratës.

Neni 22: Forca Madhore

22.1 Kontraktuesi nuk mban përgjegjësi për humbjen e sigurimit të kontratës, dëmeve të likuiduara ose ndërprerjen për mosplotësim, nëse dhe deri në masën që vonesa në zbatim

ose ndonjë dështim tjetër në zbatimin e detyrimeve të tij sipas kontratës vijnë si rezultat i verifikimit të rasteve të Forcës Madhore.

- 22.2 Për qëllimet e këtij neni “Forcë Madhore” do të thotë një ngjarje jashtë kontrollit të Kontraktuesit mbi fajin ose neglizhimin dhe e paparashikueshme nga ana e tij. Ngjarje të tilla mund të përfshijnë, por nuk janë të limituara nga, veprimet e Autoritetit Kontraktor goftë në kapacitetin e tij sovran ose kontraktual, lufta ose revolucionet, zjarri, përmbytja, tërmeti, epidemitë, shtrëngime të karantinës dhe embargo tranziti.
- 22.3 Nëse ndodh ndonjë situatë e Forcës Madhore, Kontraktuesi duhet të njoftojë menjëherë Autoritetin Kontraktor. Me përjashtim kur Autoriteti Kontraktor jep direktiva të ndryshme, Kontraktuesi duhet të vazhdojë të zbatojë detyrimet e tij sipas kontratës në masën praktikisht të arsyeshme dhe duhet të kërkojë të gjitha mjetet e arsyeshme për zbatimin që nuk pengohet nga Forca Madhore.

Neni 23: Vonesa në Zbatim dhe Zgjatja e Afatit

- 23.1 Me përjashtim të rasteve kur parashikohet ndryshe, Kontraktuesi duhet të fillojë zbatimin e kontratës menjëherë pas nënshkrimit të saj.
- 23.2 Me përjashtim të rasteve kur Autoriteti Kontraktor është dakord për zgjatje të afatit të kontratës, Autoriteti Kontraktor ka të drejtë të likuidojë dëmet për vonesën në zbatim nëse Kontraktuesi dështon në dorëzimin e Mallrave brenda periudhës së zbatimit të specifikuar në kontratë.
- 23.3 Autoriteti Kontraktor mund të zbresë shumën e dëmeve të likuiduara që duhet paguar nga shuma e pagesës ndaj Kontraktuesit. Në rast të tillë Autoriteti Kontraktor duhet të njoftojë Kontraktuesin me shkrim për shumën dhe arsyen e zbritjes.
- 23.4 Autoriteti Kontraktor pranon zgjatjen e afatit në rastin e Forcës Madhore.
- 23.5 Autoriteti Kontraktor mund pranojë zgjatjen e afatit edhe në rrethana të tjera nëse është në interesin publik për ta bërë këtë. Në rast se Kontraktuesi ndeshet me kushte që pengojnë zbatimin në kohë, Kontraktuesi duhet të njoftojë me përpikmëri Autoritetin Kontraktor me shkrim për vonesën, shkaku dhe datën e propozuar të dorëzimit ose përfundimit. Autoriteti Kontraktor duhet të vlerësojë kërkesën. Nëse Autoriteti Kontraktor është dakord me vonesën, zgjatja do të hyjë në fuqi me një amendament me shkrim të kontratës të nënshkruar nga Autoriteti Kontraktor dhe Kontraktuesi.

Neni 24: Likuidimi i Dëmeve për Dorëzimin e Vonuar

- 24.1 Dëmet e likuiduara për dorëzimin e vonuar do të llogariten me tarifën e mëposhtme ditore::
- a) Për kontratat me periudhë zbatimi jo më shumë se 6 muaj, tarifa ditore do të jetë 4/1000 të vlerës koresponduese të mbetur pa u zbatuar nga cmimi total i kontratës por kjo vlerë do të llogaritet minimalisht mbi 25% të vlerës së kontratës.
 - b) Për kontratat me periudhë zbatimi jo më shumë se 12 muaj, tarifa ditore do të jetë 2/1000 të vlerës koresponduese të mbetur pa u zbatuar nga cmimi total i kontratës por kjo vlerë do të llogaritet minimalisht mbi 25% të vlerës së kontratës.

- c) Për kontratat me periudhë zbatimi më shumë se 12 muaj, tarifa ditore do të jetë 1/1000 të vlerës koresponduese të mbetur pa u zbatuar nga cmimi total i kontratës por kjo vlerë do të llogaritet minimalisht mbi 25% të vlerës së kontratës.

Neni 25: Negociatat dhe Amendamentet

- 25.1 Palët nuk mund të negociojnë ndryshime ose amendamente të asnjë elementi të kontratës që do të sillnin ndryshime thelbësore në kushtet bazë për përzgjedhjen e Kontraktuesit.
- 25.2 Asnjë amendament ose ndryshim tjetër i kontratës nuk është i vlefshëm nëse ai nuk bëhet me shkrim apo nuk ka një datë të përcaktuar, si edhe nëse ai nuk i referohet shprehimisht kontratës apo nuk nënshkruhet nga një përfaqësues i autorizuar i Kontraktuesit dhe Autoriteti Kontraktor.
- 25.3 Çdo heqje dore nga të drejtat, pushtetet ose ndreqjet që mund të bëhen nga palët sipas kontratës duhet të bëhet me shkrim, të ketë datë dhe të firmoset nga një përfaqësues i autorizuar i palës që bën këtë dorëheqje dhe duhet të specifikojë të drejtën dhe masën në të cilën ajo lëshohet.

Neni 26: Ndryshimi i Porosisë

- 26.1 Autoriteti Kontraktor rezervon të drejtën të porosisë Mallra ose Shërbime shtesë deri në një masë që nuk i kalon 20% të çmimit total të kontratës. Çdo porosi shtesë duhet të bëhet në mënyrë konsistente me rregullat dhe procedurat e parashikuara në Ligjin mbi Prokurimin Publik.

Neni 27: Ndërprerja për Mosplotësim

- 27.1 Autoriteti Kontraktor mund të ndërpresë kontratën në tërësi ose pjesërisht nëse:
- a) Kontraktuesi dështon në dorëzimin e Mallrave brenda periudhës së specifikuar në kontratë ose brenda zgjatjes së dhënë; ose,
 - b) Kontraktuesi dështon të zbatojë ndonjë detyrim tjetër të kontratës.
- 27.2 Autoriteti Kontraktor duhet të njoftojë me shkrim Kontraktuesin për ndërprerjen për mosplotësim dhe t'i japë Kontraktuesit 15 ditë të ndreqë mosplotësimin me përjashtim kur ndërprerja është bërë për veprime korruptive ose të paligjshme, rast në të cilin ndërprerja do të jetë e menjëhershme.

Neni 28: Ndërprerja për Shkak të Falimentimit

- 28.1 Autoriteti Kontraktor mund të ndërpresë kontratën në çdo kohë nëse Kontraktuesi falimenton ose bëhet i paaftë të paguajë.
- 28.2 Autoriteti Kontraktor duhet t'i japi Kontraktuesit njoftim me shkrim për ndërprerjen.

Neni 29: Ndërprerja për Shkak të Interesit Publik

- 29.1 Autoriteti Kontraktor mund të ndërpresë kontratën në çdo kohë nëse gjykon se ky veprim duhet ndërmarrë për t'i shërbyer sa më mirë interesit publik.
- 29.2 Autoriteti Kontraktor duhet të njoftojë me shkrim Kontraktuesin për ndërprerjen..
- 29.3 Autoriteti kontraktor duhet të paguajë Kontraktuesin për të gjitha Mallrat e pranuar dhe Shërbimet e lidhura me to të kryera përpara ndërprerjes dhe duhet t'i paguajë Kontraktuesit dëmet e shkaktuara për kryerjen e pjesshme të Mallrave dhe Shërbimeve të lidhura me to. Në llogaritjen e shumës së dëmeve, Kontraktuesit do t'i kërkohet të ndërmarrë të gjitha veprimet e nevojshme për të minimizuar dëmet.

Neni 30: Nënkontraktimi

- 30.1. Një nënkontratë do të jetë e vlefshme vetëm nëse është në formën e një marrëveshjeje të shkruar me anë të së cilës kontraktori i beson kryerjen e një pjese të detyrimeve të kontratës së tij një pale të tretë.
- 30.2 Kontraktori nuk duhet të nënkontrakttojë pa aprovimin paraprak me shkrim të Autoritetit Kontraktor dhe jo më shumë se 40% të vlerës së kontratës. Kontraktori duhet të njoftojë Autoritetin Kontraktor për elementet e kontratës që nënkontraktohet dhe dokumentacionin që provon aftësinë e nën kontraktorit. Autoriteti Kontraktor duhet të lajmërojë kontraktorin për vendimin e tij, brenda 5 ditëve nga marrja e njoftimit, duke shprehur arsyet nëse e aprovon apo jo atë.
- 30.3 Çdo nënkontraktor ka të drejtë të marrë pjesë në prokurimin publik sipas Ligjit mbi Prokurimin Publik. Autoriteti mund të parashikojë pagesa direkte tek nënkontraktori për mallrat që do të furnizojë.
- 30.4 Kontraktori mbetet plotësisht përgjegjës për zbatimin e kontratës pavarësisht nga sjellja e nënkontraktorit.

Neni 31: Transferimi i të Drejtave

- 31.1 Kontraktuesi nuk mund të transferojë, tërësisht ose pjesërisht, detyrimet e tij sipas kontratës me përjashtim kur jepet miratimi paraprak i Autoritetit Kontraktor.

Neni 32: Sigurimi i Kontratës

- 32.1 Përpara nënshkrimit të kontratës, kontraktuesi duhet t'i dorëzojë Autoritetit Kontraktor sigurimin e kontratës në shumën dhe formën e kërkuar.
- 32.2 Shuma e sigurimit të kontratës duhet t'i paguhet Autoritetit Kontraktor si kompensim për çdo humbje të rezultuar nga dështimi i Kontraktuesit në plotësimin e detyrimeve të tij sipas kontratës.
- 32.3 Garancia e sigurimit të kontratës do t'i kthehet Kontraktuesit jo më vonë se 30 ditë pas datës së pranimit të Mallrave. Megjithatë, pesë (5) përqind e depozitës do të mbahet deri në përmbushjen e kënaqshme të detyrimeve të kontratës.

Neni 33: Baza Ligjore

33.1 Kontrata do të rregullohet dhe interpretohet sipas legjislacionit shqiptar në fuqi.

Neni 34: Zgjidhja e Mosmarrëveshjeve

34.1 Autoriteti Kontraktor dhe Kontraktuesi duhet të bëjnë çdo përpjekje të zgjidhin mosmarrëveshjet ose konfliktet e ndodhura midis tyre ose në lidhje me këtë marrëveshje me negociata direkte.

34.2 Në se palët dështojnë në zgjidhjen e mosmarrëveshjes ose konfliktit, problemet do të konsiderohen me anë të zgjidhjes së mosmarrëveshjeve sipas kontratës dhe procedurave juridike në fuqi sipas legjislacionit të Republikës së Shqipërisë.

Neni 35: Përfaqësimi i Palëve

35.1 Çdo palë duhet të emërojë me shkrim një person ose post organizativ, që do të jetë përgjegjës, në emër të palës, për marrjen e komunikatave dhe për përfaqësimin e palës në çështjet e lidhura me ekzekutimin e kontratës.

35.2 Secila palë duhet të lajmërojë palën tjetër menjëherë për ndonjë ndryshim në emërimin e përfaqësuesit të palës. Nëse njëra palë dështon të lajmërojë, duhet të marrë përsipër çdo humbje të shkaktuar nga dështimi për të dhënë njoftim të mjaftueshëm.

35.3 Palët mund të emërojnë persona ose njësi organizative shtesë për të përfaqësuar palën në veprime ose veprimtari të veçanta, rast në të cilin njoftimi me shkrim duhet dhënë dhe duhet të përcaktojë shtrirjen e autoritetit të përfaqësuesit.

Neni 36: Lajmërimet

36.1 Çdo lajmërim i dhënë nga njëra palë tjetrës sipas kontratës duhet të bëhet me shkrim në adresën e specifikuar në kontratë.

36.2 Njoftimi do të ketë efekt sapo të dorëzohet.

Neni 37: Llogaritja e Afateve

37.1 Të gjitha referencat e ditëve do të jenë ditë kalendarike.

Shtojca 17

[Shtojcë për t'u plotësuar nga Autoriteti Kontraktor]

KUSHTET E VEÇANTA Mallrat – Procedurë e Hapur

Kushtet e veçanta të Kontratës hartohen në përputhje me objektin konkret të kontratës. Në rast se ka mospërputhje midis KPK dhe KVK do të mbizotërojnë Kushtet e veçanta të kontratës.

Neni 1: Përkufizime

- 1.1 Autoriteti Kontraktor është _____
- 1.2 Kontraktuesi është _____

Neni 2: Sigurimi i Kontrates

- 2.1 Sigurimi i Kontratës në shumën prej (10% të vlerës së ofertës) duhet të ofrohet nga Kontraktuesi për të siguruar egzekutimin e detyrimeve të tij sipas kontratës.
- 2.2 Sigurimi i Kontratës do t'i lëshohet ose kthehet, menjehere Kontraktuesit sipas formularit të mëposhtëm: _____
- _____
- _____

Neni 3: Fillimi i Zbatimit

- 3.1 Zbatimi i kontratës duhet të fillojë më _____. Nëse data nuk është e përcaktuar, zbatimi do të fillojë në datën që Kontraktuesi nënshkruan formularin e kontratës.

Neni 4: Inspektimet dhe Testimet

- 4.1 Inspektimet dhe testimet para pranimit të Mallrave do të bëhen: _____
- _____
- _____
- _____

Neni 5: Kushtet e Dorëzimit

- 5.1 Data (t) dhe vendi (et) i dorëzimit të Mallrave do të bëhet sipas Grafikut të Lëvrimit të parashikuar në këtë kontratë.
- 5.2 Kontraktuesi duhet të njoftojë Autoritetin Kontraktor _____ ditë para çdo dorëzimi të Mallrave.

- 5.3 Lajmërimi i dorëzimit duhet të bëhet me shkrim, faks, postë, e-mail etj, tek: _____

- 5.4 Nëse Autoriteti Kontraktor i merr Mallrat nga një palë e tretë, lajmërimi i dorëzimit duhet të përfshijë listën e dokumentave të nevojshme për marrjen e Mallrave dhe të tregojë se ku dhe kur do t'i jepen dokumentat Autoriteti Kontraktor.
- 5.5 Nëse Autoriteti Kontraktor i merr Mallrat nga një palë e tretë, Kontraktuesi duhet të dorëzojë të gjitha dokumentat e nevojshme për marrjen e Mallrave tek: _____

Neni 6: Kushtet e Pagesës

- 6.1 Pagesa e Mallrave duhet bërë brenda _____ ditëve nga data e pranimit të Mallrave ose nga data e marrjes së kërkesës me shkrim të pagesës, sado vone që të vije. Nëse nuk është specifikuar, periudha kohore do të jetë 30 ditë.
- 6.2 Monedha e pagesës do të jetë _____. Nëse është lënë e paplotësuar, pagesa do bëhet me monedhën Shqiptare.

Neni 7. Pagesa Paraprake

- 7.1 Përqindja e pagesës paraprake do të jetë _____. Nëse nuk është specifikuar, Kontraktuesi nuk do të marrë pagesë paraprake.
- 7.2 Nëse është premtuar një pagesë paraprake, avanca do të paguhet brenda _____ ditëve nga marrja e sigurimit të kontratës.
- 7.3 Nëse jepet pagesa paraprake, shuma do të hiqet nga pagesa që duhet t'i jepet Kontraktuesit sipas formulës së mëposhtme: _____

Neni 8. Shërbimet në Lidhje me to

- 8.1 Kushtet e veçanta të mëposhme do të zbatohen për kryerjen e pagesës së shërbimeve të lidhura

Neni 9. Zbritja e garancisë së kontratës

- 9.1 Nëse parashikohet zbritje periodike të garancisë së kontratës ajo kryhet si më poshtë

Nëse nuk plotësohet, garancia mbetet e pandryshuar.

Shtojca 18

[Shtojcë për t'u plotësuar nga Autoriteti Kontraktor]

FORMULARI I PUBLIKIMIT TË NJOFTIMIT TË KONTRATËS SË NËNSHKRUAR

Seksioni 1 Autoriteti Kontraktor

1.1 Emri dhe adresa e autoritetit kontraktor

Emri _____
Adresa _____
Tel/Fax _____
E-mail _____
Faqja në Internet _____

1.2 Lloji i autoritetit kontraktor:

Institucion Qëndror	Institucion i Pavarur
<input type="checkbox"/>	<input type="checkbox"/>
Njesi e Qeverisjes Vendore	Tjetër
<input type="checkbox"/>	<input type="checkbox"/>

Seksioni 2. Objekti i Kontratës

2.1 Numri i referencës së procedurës/lotit _____

2.2 Lloji i “Kontratave Publike për Mallra”

Blerje	Qira	Leasing	Blerje me këste	Një kombinim i tyre
<input type="checkbox"/>	<input type="checkbox"/>	<input type="checkbox"/>	<input type="checkbox"/>	<input type="checkbox"/>

2.3 Kontratë në bazë të Marrëveshjes Kuadër

Po Jo

Nëse Po, lloji i Marrëveshjes Kuadër

Me 1 Operator Ekonomik

Me disa operatorë ekonomikë

Të gjitha kushtet janë të përcaktuara Po Jo

2.4 Përshkrim i shkurtër i kontratës

1 Fondi limit _____

2. Burimi i Financimit _____

3. Objekti i kontratës/marrëveshjes kuadër _____

2.5 Kohëzgjatja e kontratës ose afati kohor për ekzekutimin:

Kohëzgjatja në muaj ose ditë

ose

duke filluar nga me përfundim në

2.6 Ndarja në LOTE:

Po Jo

Nëse Po, numri i LOTEVE:

2.7 Opsionet:

Numri i rinovimeve të mundshme(nëse ka):

ose: nga në

2.8 Kontrate me nenkontraktim:

Po Jo

Seksioni 3. Procedura

3.1 Lloji i procedurës: E Hapur

3.2 Kriteret e përzgjedhjes së fituesit:

A) çmimi më i ulët

ose

B) oferta ekonomikisht më e favorshme

lidhur me rëndësinë: Çmimi pikë
etj. pikë

3.3 Numri i ofertave të dorëzuara:

Numri i ofertave të rregullta:

3.4. Gjatë procesit të prokurimit në fushën e Teknologjisë të Informacionit dhe Komunikimit (TIK) janë përdorur standartet e përgatitura nga Agjencia Kombetare e Shoqërisë së Informacionit:

Po Jo

3.5. Gjatë procesit të prokurimit në fushën e Teknologjisë të Informacionit dhe Komunikimit (TIK), në rastin kur standartet janë të paaplikueshme, është marrë miratimi paraprak nga Agjencia Kombetare e Shoqërisë së Informacionit

Po Jo

Seksioni 4 Informacion mbi kontratën

4.1 Numri i Kontratës: _____ **Data e Kontratës** //

4.2 Emri dhe adresa e kontraktorit

Emri _____
Adresa _____
Tel/Fax _____
E-mail _____
Faqja e Internetit _____

4.2.1 Emri dhe adresa e nenkontraktorit/eve

Emri _____
Adresa _____
Tel/Fax _____
E-mail _____
Faqja e Internetit _____

4.3 Vlera totale përfundimtare e kontratës (duke përfshirë lotet opsionet dhe nenkontraktimin):

Vlera _____ (pa TVSH) Monedha _____
Vlera _____ (me TVSH) Monedha _____

4.3.1 Vlera totale e nenkontraktimit : _____

Vlera _____ (pa TVSH) Monedha _____
Vlera _____ (me TVSH) Monedha _____

4.4 Informacione shtesë

Data e shpërndarjes së këtij njoftimi / /

Shtojca 18/1

[Shtojcë për t'u plotësuar nga Autoriteti Kontraktor për publikim në Buletinin e Njoftimeve Publike]

1. Emri dhe adresa e autoritetit kontraktor

Emri _____
Adresa _____
Tel/Fax _____
E-mail _____
Faqja në Internet _____

2. Lloji i procedurës: _____

3. Objekti i kontratës/marrëveshjes kuadër _____

4. Numri i referencës së procedurës/lotit _____

5. Fondi limit _____

6. Vlera totale përfundimtare e kontratës *(duke përfshirë lotet opsionet dhe nenkontraktimin):*

Vlera _____ *(me TVSH)* Monedha _____

Vlera e nenkontraktimit _____ *me Tvsh* Monedha _____

7. Data e lidhjes së kontratës _____

7. Emri dhe adresa e kontraktorit /nenkontraktorit

Emri _____
Adresa _____
Nr. NIPT _____

Shtojca 19

[Letër me kokë e Bankës / Kompanisë së Sigurimeve]

[Shtojcë për t'u paraqitur nga Operatori Ekonomik]

FORMULARI I SIGURIMIT TË KONTRATËS

[Data]

Për: [Emri dhe adresa e autoritetit kontraktor]

Në emër të: [Emri dhe adresa e ofertuesit të siguruar]

* * *

Procedura e prokurimit: [lloji i procedurës]

Përshkrim i shkurtër i kontratës: [objekti]

Publikimi (nëse zbatohet): Buletini i Njoftimeve Publike [Data] [Numri]

* * *

Duke iu referuar procedurës së lartpërmendur, dhe me kusht që [emri i ofertuesit të përcaktuar fitues] t'i jetë akorduar kontrata,

Ne vërtetojmë se [emri i ofertuesit të përcaktuar fitues] ka derdhur një depozitë pranë [emri dhe adresa e bankës / kompanisë së sigurimeve] në një shumë prej [monedha dhe vlera, e shprehur në fjalë dhe shifra] si kusht për sigurimin e ekzekutimit të kontratës, që do të nënshkruhet me [emri i autoritetit kontraktor]

Marrim përsipër të transferojmë në llogarinë e [emri i autoritetit kontraktor] vlerën e siguruar, brenda 15 (pesëmbëdhjetë) ditëve nga kërkesa juaj e thjeshtë dhe e parë me shkrim, pa kërkuar shpjegime, me kusht që kjo kërkesë të përmendë mos-përmbushjen e kushteve të kontratës.

Ky Sigurim është i vlefshëm deri në zbatimin plotë të kontratës.

[Përfaqësuesi i bankës / kompanisë së sigurimeve]

Shtojca 20

FORMULARI I ANKESËS PRANE AUTORITETIT KONTRAKTOR

Ankesë drejtuar: *Autoriteti Kontraktor*

Seksioni I. Identifikimi i Ankimuesit

Ankimuesi mund të jetë një ofertues ose ofertues i mundshëm (psh, si individ, në partneritet, në bashkëpunim, në bashkim shoqëror).

Emri i plotë i ankimuesit (ju lutem shtypeni)

Adresa

Qyteti

Shteti

Kodi Postar/Kodi
Zip

Nr. Telefoni (duke përfshirë edhe
prefiksin e zonës)

Nr. Faksi (duke përfshirë edhe prefiksin
e zonës)

E-mail

Emri dhe pozicioni i zyrtarit të autorizuar që plotëson ankesën (ju lutem, shtypeni)

Firma e zyrtarit të autorizuar

Data (viti/muaji/dita)

Nr. Telefoni (duke përfshirë prefiksin e
zonës)

Nr. Faksi (duke përfshirë prefiksin e
zonës)

Seksioni II. Informacion për Procedurën

1. Numër Identifikimi

Plotësoni numrin e kontratës në njoftimin e kontratës ose në dokumentat e tenderit, duke përfshirë llojin e procedurës së përdorur për prokurimin në fjalë (psh, Kërkesë për Propozime(KP), Procedurë e Hapur(PH), Procedurë e Kufizuar(PK), Procedurë me Negociim(PN), Shërbim Konsulencë (SHK), Konkurs Projektimi (KP).

2. Autoriteti Kontraktor

Emri i autoritetit kontraktor që administron procesin e prokurimit.

3. Vlera e Përlogaritur e Prokurimit

Llogaritja e vlerës së kontratës (shuma e shprehur në shifra dhe fjalë)

4. Objekti i Kontratës

Përshkrim i shkurtër i punëve/mallrave/shërbimeve që blihen.

5. Afati Përfundimtar për Dorëzimin e Ofertës

Afati përfundimtar për dorëzimin e ofertave.

Data (viti/muaji/dita)

6. Data e Përcaktimit të Kontratës Fituese

Data (viti/muaji/dita) nëse zbatohet

Seksioni III. Përshkrimi i ankesës

1. Baza Ligjore e Ankesës

(shkruani shkeljen ligjore, bazuar në vendime, akte, dokumenta, etj)

2. Deklaratë e Hollësishme e Fakteve dhe Argumenteve

Jepni një deklaratë të hollësishme të fakteve dhe argumenteve që mbështesin ankesën tuaj. Për çdo arsye të ankesës specifikoni datën në të cilën u vutë në dijeni për faktet e lidhura me arsyet e ankesës. Përmendni edhe seksionet përkatëse të dokumentave të tenderit, nëse zbatohen. Përdorni faqe shtesë, nëse është e nevojshme.

3. Lista e Shtojcave

*Që një ankesë të konsiderohet e dorëzuar, ajo duhet të jetë e plotë. Bashkangjisni një kopje të lexueshme të të gjithë dokumentave që kanë lidhje me ankesën tuaj dhe një listë të të gjithë këtyre dokumentave. Dokumentat duhet të përfshijnë normalisht **çdo njoftim të publikuar, të gjitha dokumentat e tenderit, me të gjitha ndryshimet dhe shtojcat, propozimin tuaj**. Përcaktoni se cili prej informacioneve është konfidencial, nëse ka të tillë. Shpjegoni se përse informacioni është i tillë, ose dorëzoni një version të dokumentave përkatëse me pjesët konfidenciale të hequra dhe një përmbledhje të përmbajtjes.*

Dërgojeni formularin e plotësuar të ankesës për prokurimin, të gjitha shtojcat e nevojshme dhe disa kopje shtesë, pranë **autoritetit kontraktor**

Shënim: Për ankesat pranë Komisionit të Prokurimit Publik duhet ti referoheni Formulari të Ankesës se nxjerrë nga ky institucion.

Nr. Faks:

E-mail:

Nënshkrimi dhe Vula e ankuesit

Shtojca 21

DRAFTI I MARRËVESHJES KUADËR (KU TË GJITHA KUSHTET JANË TË PËRCAKTUARA) **PËR PUNË / MALLRA / SHËRBIME**

[Përdorimi i këtij draft marrëveshje është detyruese për të gjitha Autoritetet Kontraktore që do të përdorin marrëveshjen kuadër]

Nr __

DATA:

Kjo kontratë lidhet më [data], midis [emri dhe adresa e Autoritetit Kontraktor] tani e tutje të referuar si “Autoriteti Kontraktor” dhe [emri dhe adresa e Kontraktuesit] të përfaqësuar nga [përfaqësuesi], tani e tutje i quajtur si “Kontraktuesi”.

Kontraktori, me anë të ofertës së tij, me datë [data] bie dakord të furnizojë mallrat, ashtu siç janë të specifikuar në kushtet e përcaktuara në:

- Këtë kontratë
- Formularin e Deklarimit të Ofertës, të paraqitur nga Ofertuesi
- Specifikimet Teknike
- Formularin e çmimit të ofertës

Të gjitha këto dokumenta të bashkangjitur përbëjnë pjesë integrale të kësaj kontrate.

Neni 1 Objekti

1.1 Objekti i marrëveshjes kuadër është të përcaktojë kushtet, përfshirë çmimet per njësi dhe rregullat për dorëzimin e mallrave/sherbimeve/puneve në vijim.

[përshkrimi i përgjithshëm]

1.2 Marrëveshja kuadër do të zbatohet me dërgimin e ftesave për ofertë tek operatorët ekonomikë, palë në marrëveshje. P.sh. kurdoherë që Autoriteti Kontraktor i përfshirë në këtë marrëveshje, do të blejë artikuj në bazë të kësaj kontrate, duhet që të dërgojë “ftesën për ofertë” tek kontraktuesi, duke specifikuar listën me artikuj për furnizim me sasi të tyre përkatëse.

1.3 Sasi të e parashikuara, janë vetëm sasi orientuese dhe NUK e kushtëzojnë Autoritetin Kontraktor për t'i blerë ato. Autoriteti Kontraktor ka të drejtë të blejë më pak apo më shumë sasi se sa ato të parashikuara.

- 1.4 Kontraktuesi nuk do të ketë të drejtë kompensimi dhe NUK do t'i lejohet të bëjë ndryshime të çmimeve të njësisë, për shembull në rast se autoriteti kontraktor vendosë të blejë më pak apo më shumë sasi se sa ato të specifikuara dhe/ose në rast se autoriteti kontraktor vendos të mos blejë asnjë nga këto sasi për disa artikuj.
- 1.5 Kohëzgjatja e marrëveshjes kuadër:
- _____

Neni 2 Çmimi

- 2.1 Çmimet për njësi për punë/mallra /shërbime janë treguar në Formularin e Cmimit të Ofertës.
- 2.2 Çmimet e njësisive duhet të jenë fikse dhe nuk duhet t'i nënshtrohen ndryshimeve për porositë e vendosura në këtë marrëveshje kuadër.

Nënshkrimet dhe Datat

Për Kontraktuesin		Për Autoritetin Kontraktues	
Emri:		Emri:	
Pozita:		Pozita:	
Nënshkrimi:		Nënshkrimi:	
Data:		Data:	
Vula:		Vula:	

Shtojca 22

DRAFTI I MARRËVESHJES KUADËR (KU JO TË GJITHA KUSHTET JANË TË PËRCAKTUARA) PËR PUNË / MALLRA / SHËRBIME

Emri i Autoritetit Kontraktues,

Dhe

Emri i Kontraktuesit

Bien dakord si vijon:

Të nënshkruajnë këtë Marrëveshje kuadër për objektin : < vendosni titullin > me numrin identifikues : <vendosni Numrin e Prokurimit>

Neni 1 Objekti

1.1 Objekti i kësaj marreveshje kuadër është të vendosë rregullat për kontratat të cilat do të lidhen përmes procesit të mini-konkursit vetëm ndërmjet operatorëve ekonomike që janë palë e kësaj marrëveshje kuadër.

1.2 Kjo marrëveshje kuadër nuk është një kontratë në vete, por përcakton kushtet për kontratat që do të lidhen në bazë të saj.

1.3 Kontraktuesi është vetëm një nga palët e marrëveshjes kuadër.

Neni 2 Detyrimet e Palëve

2.1 Autoriteti Kontraktues, palë në këtë marrëveshje, do t'i dërgojë kontraktuesit "Ftesën për Oferte" kurdo që paraqitet nevoja për punë/mallra/shërbime.

2.2 Kontraktuesi, detyrohet të dorëzojë një ofertë kurdo që kërkohet nga Autoriteti Kontraktor.

Neni 3 Kontratat në zbatim të marrëveshjes kuadër

3.1 Kontratat do të nënshkruhen vetëm pas procesit të mini-konkursit.

Neni 4 Procesi i mini-konkurrencës

4.1 Procesi i mini- konkursit do të kryhet me të gjithë operatorët ekonomike, palë në marrëveshjen kuadër, kurdoherë që paraqitet nevoja për punë /mallra/shërbime për Autoritetet Kontraktore.

4.2 Autoriteti Kontraktor do të ri-hapë konkursin në bazë të kushteve të njëjta ose të kushteve të tjera të vendosura në ftesën për ofertë, sipas përcaktimeve në dokumentat e tenderit.

4.3 Kurdoherë që paraqitet nevoja për punë/mall /shërbim Autoriteti Kontraktor duhet të përgatisë Ftesat për Oferte dhe t'ua dërgojë të gjithë operatorëve ekonomike, palë në marrëveshjen kuadër. Vlerësimi i ofertave do të bëhet sipas kriterëve të përcaktuara në Ftesën për Ofertë.

Neni 5 Kohëzgjatja e marrëveshjes kuadër

Nënshkrimet dhe datat

Për Kontraktuesin		Për Autoritetin Kontraktues	
Emri :		Emri:	
Pozita:		Pozita:	
Nënshkrimi:		Nënshkrimi:	
Data:		Data:	
Vula:		Vula:	

Shtojca 23

[*Shtojcë për t'u plotësuar nga Autoriteti Kontraktor*]

FORMULARI I NJOFTIMIT TE ANULIMIT

1. Emri dhe adresa e autoritetit kontraktor

Emri _____

Adresa _____

Tel/Fax _____

E-mail _____

Faqja në Internet _____

1. Lloji i procedurës: _____

2. Numri i Referencës: _____

3. Objekti i kontratës _____

4. Fondi limit _____

5. Arsyet e Anulimit:

Bazuar në Ligjin Nr. 9643, datë 20.11.2006 “Për Prokurimin Publik” i ndryshuar,
neni 24, pika 1:

a) ;

b) ;

c) ;

ç) ;

d) ;

dh) ;

Etj. _____

6. Informacione shtesë

Data e shpërndarjes së këtij njoftimi.